

GLADE STEMMER I SKOLEN



Sang
bevægelse
og læring



SANGENS HUS

**GLADE
STEMMER
I SKOLEN**

Siri Myggen og Christian Steen Noringriis
Glade stemmer i skolen – sang, bevægelse og læring

1. udgave, 1. oplag, 2023

© Sangens Hus og forfatterne

Siri Myggen og Christian Steen Noringriis er seniorsangkonsulenter ved Sangens Hus og hovedforfattere til bogen med bidrag fra Merete Abrahamsen, Lise Bech Bendix, Ulla Christensen, Kristine Eiler Ernst, Lonnie Kristiansen, Andrea Krüger Holm, Heidi Kudahl Sørensen og Lise Munck-Alstrup.

Redaktion: Mette Thue, Christian Steen Noringriis og Mette Johnsen Elbeck

Projektledeelse: Helle Ohrt og Mette Johnsen Elbeck

Illustrationer i kapitel 1: Zarah Juul

Illustrationer i kapitel 2 og 4: Karla Engelbrecht

Omslag og grafisk tilrettelæggelse: Janus Engelbrecht, Sangens Hus

Grafisk produktion: Jypa, Frederikshavn



Alle rettigheder forbeholdes.

Kopiering fra denne bog kan kun findes sted på de institutioner, der har indgået aftale med Copydan, og kun inden for de i aftalen nævnte rammer.

Tak til A. P. Møller og Hustru Chastine Mc-Kinney Møllers Fond til almene Formaal og Statens Kunstfond, som har gjort denne udgivelse mulig.

A.P. MØLLER FONDEN



ISBN: 978-87-971983-1-5

Udgiver:

Sangens Hus

Nørregade 7D

7400 Herning

www.sangenshus.dk

Projekthjemmeside: sbl.sangenshus.dk

En særlig tak til alle sangfaglige inspiratorer, projektdeltagere i »Sang, bevægelse og læring« og i det forudgående projekt »Find din stemme« samt til Sangens Hus' sangkonsulenter.

GLADE STEMMER I SKOLEN

SANG, BEVÆGELSE OG LÆRING

Siri Myggen og Christian Steen Noringriis
Med bidrag fra Sangens Hus' sangkonsulenter



**Sangens
Hus**
Alle har en stemme

INDHOLD

Indledning	8
Projektet »Sang, bevægelse og læring«	10
Tak	11
Kapitel 1: Stemmen	12
Krop	13
Luft	14
Stemme	15
Tanke	16
Stemmeopvarmning som kortspil	16
Stemmetræningshistorie	17
Problemknuserkassen: Stemmen	20
Kapitel 2: Nyt repertoire	22
Forøvelser	23
Præsentation	24
Formhøring: Tegn sangens linjer	24
Ord-detektiv	25
Node-detektiv	25
Ekkosang	25
Ekkosang med huskefagter	27
Ekkosang med variationer	28
Ekkosang med bevægelse	28
Ekkosang med billeder	28
Gennemsyngning med variationer	29
Associativ stemmebrug	29
Staccato og legato	31
Stumsang	31
Dynamik	32
Tempo	32
Indstuderingssolen	33

Kapitel 3: Kendt repertoire	34
Aktiviteter og øvelser	35
Frasering	35
Tanke	36
Æstetik og genrebevidsthed	37
Roterende lederskab	37
Solo-bold	38
Arrangement	38
Kapitel 4: Puls og rytme	40
Bevidstgørelse	41
Puls vs. rytme	41
Byt rundt på puls og rytme	42
Grundtrin	42
Grundtrin med klap	43
Saksen	43
Bodypercussion	44
We will rock you – beatet	45
Jeg har fanget mig en myg	45
Bodypercussion-systemet	46
Rytmesprog	47
Det levende trommesæt	48
Rytmesprog som efternavn	48
Hop rytmer	49
Rytmediktat	50
Rytmeskattejagt	50
Problemknuserkassen: Puls og rytme	51

Kapitel 5: Flerstemmighed	52
Kanon	53
Kanon med dansetrin	54
Kanon med fagter/bevægelse	55
Eksempel på kanon med trin: »Digedam«	56
Eksempel på kanon med fagter: »I en kostald under en stjerne«	58
Solmisation	60
Solfa-teori light	61
Kom i gang med solfa	63
Solfa-sang	64
Solfa-lege	65
Hop melodier	66
Find en fejl	66
Runde-solfa	67
Menneske-skala	68
Interval-venner	68
Solfa-vendespil	69
Sangskrivning med solfa	70
Flerstemmighed med solfa	71
Problemknuserkassen: Flerstemmighed	74
 Kapitel 6: Musikalsk skaben	 76
Aktiviteter og øvelser	77
Skoletaske-jam	77
Lydlagkage/impro-bold	78
Kroppen komponerer	79
Navneleg med lyd og bevægelse	80
Rytme-kreds	82
Rammesange	82
Koreografisk skaben	83

Kapitel 7: Den gode musiktime	84
Det du giver, får du igen	85
»Show, don't tell«	86
Metoder til at træne »show, don't tell«	86
Fokusøvelser	88
Ideer til fokusøvelser	88
Disposition over musiktimen	89
Godt i gang	90
Nyt stof	90
Jokeren	91
Kendt stof	91
Afrunding	91
Musiklokalet	92
Forberedelse	93
Redskaber til hjælp i forberedelsen	94
Kapitel 8: Mere inspiration	98
Musik med afstand	99
Flere sange	99
Primært for indskoling	100
Primært for mellemtrin og udskoling	100
Primært for udskoling – på alverdens sprog	101
Referencer	102

INDLEDNING

Glade stemmer i skolen – sang, bevægelse og læring er en håndbog til musikundervisningen i grundskolen. Håndbogen er udviklet i forlængelse af det praksisnære kursusforløb »Sang, bevægelse og læring« (SBL) for lærere og pædagoger.

Med bogen ønsker forfatterne og Sangens Hus at bidrage til at øge og forankre en sangkultur i grundskolen, så eleverne opnår en dybere musikforståelse, lærer flere sange at kende og kommer til at synge mere og bedre.

Forskning viser, at børn, som jævnlige synger sammen, får styrket selvværd og sociale kompetencer. Det er også påvist, at når man med sang og bevægelse i skoledagen aktiverer begge hjernehalvdele og får pulsen op, understøtter det elevernes læring ved at styrke deres koncentrationsevne, kropsbevidsthed og sproglige udvikling (læs mere på videncentersang.dk).

Bogen rummer en metodisk gennemgang af en række faglige metoder og giver konkrete erfaringer, tips, tricks og faglige perspektiver. Inspirationen hertil er indhentet fra såvel kursister på »Sang, bevægelse og læring« som Sangens Hus' sangkonsulenter fra hele landet.

Hvert kapitel i bogen byder både på konkrete øvelser, metoder og udviklingstrin. For også at belyse eventuelle udfordringer, man som musikunderviser kan opleve inden for et bestemt fagområde, indeholder bogen såkaldte »problemknuserkasser«, som opstiller typiske udfordringer inden for et emne med tilhørende løsningsforslag.

Bogen kan læses fra den ene ende til den anden eller bruges som opslagsværk alt efter interesse og behov. På hjemmesiden sbl.sangenshus.dk finder du et væld af undervisningsmaterialer, videoer og konkret repertoire tilpasset skolens obligatoriske musikundervisning. Det kan du bruge kvit og frit til din forberedelse og din undervisning.

På hjemmesiden finder du også en række materialer til »Musik med afstand«. Det blev udviklet under Covid-19-pandemien i 2020 og 2021 som en del af SBL. Formålet med »Musik med afstand« er at give inspiration og værktøjer til at arbejde kvalitativt med musikundervisning i grundskolen under nye rammer.

Find alle materialer på: sbl.sangenshus.dk

PROJEKTET »SANG, BEVÆGELSE OG LÆRING«

Projektet »Sang, bevægelse og læring« (SBL) er blevet til i et samarbejde mellem Herning Kommune, Sangens Hus, sangkraftcentre i Danmark og 21 kommuner i hele landet. Hele projektet er støttet af A.P. Møller og Hustru Chastine Mc-Kinney Møllers Fond til almene Formaal, og bogen her er tilmed støttet af Statens Kunstfond.

»Sang, bevægelse og læring« er udviklet som et kursustilbud til lærere og pædagoger i folkeskolen, der vil have inspiration til at opkvalificere deres daglige, praktiske arbejde i musikundervisningen gennem metodisk indøvning, stemmetræning og konkret sparring med en sangkonsulent fra Sangens Hus.

Målet med forløbet er at give lærere og pædagoger redskaber til at arbejde mere målrettet, struktureret og varieret med sang og bevægelse i musiktimerne og i skoledagen. Det kommer eleverne til gavn ved, at de opnår en dybere musikforståelse og kommer til at synge mere og bedre, blandt andet fordi både elever og lærere får et mere fortroligt forhold til deres egne sangstemmer.

Langt de fleste lærere og pædagoger, det har deltaget på et SBL-kursus, oplever, at deres undervisning i musik blive løftet, og at de formår at udfordre deres elever sangligt og musikalsk, så de bliver så dygtige, som de kan.

»Jeg føler mig meget bedre rustet til at bruge kroppen, at indstudere sange på forskellige måder og at bruge min stemme på en mere hensigtsmæssig måde.«

DELTAGER I SBL

Har du og dine kolleger et ønske om at blive klædt på gennem et kursus i »Sang, bevægelse og læring«, står Sangens Hus klar til at hjælpe.

Læs mere og find os på: sbl.sangenshus.dk

TAK

De faglige metoder, som danner grundlag for både kursets praksisnære forløb og bogens indhold, er dybt forankret i den musikpædagogik, der udgår fra uddannelsesinstitutioner som musikkonservatorier, musikvidenskab og læreruddannelser. Bogen står også fagligt på skuldrene af diverse korskoler og musikalske udgivelser. En stor tak til alle for betydelig inspiration.

Stor tak for et godt konstruktivt samarbejde til alle samarbejdspartnere i udviklingen og gennemførelsen af projektet »Sang, bevægelse og læring«. Det var ikke lykkedes uden alles opbakning – særligt gennem Covid-19-pandemien.

Ligeledes retter vi en stor tak til alle projektdeltagere i både »Sang, bevægelse og læring« og det forudgående projekt »Find din stemme« for konkrete erfaringer opnået i samarbejde med jer.

En særlig tak til Sangens Hus' sangkonsulenter, som har bidraget med viden, erfaringer og perspektiver fra SBL-kurser og SBL-sparringsbesøg til denne bog.

God fornøjelse med bogen og med din musikundervisning!

KAPITEL 1

STEMMEN

Stemmen er det instrument, vi altid har med os. Ligesom man kan træne sin krop til sportslige udfoldelser, kan stemmen trænes med øvelser, der gør den mere sund og stærk. Gennem legende aktiviteter i skolen får eleverne mulighed for at udforske deres stemmer. Det medvirker til at:

- Eleverne lærer deres stemmer bedre at kende.
- Eleverne opdager stemmens muligheder.
- Eleverne opnår tryghed ved at bruge stemmen, både alene og sammen med andre.
- Eleverne opøver bedre intonation.
- Eleverne får et større toneomfang (ambitus).

Læreren er i dette arbejde en vigtig rollemodel. Den energi, der forevises i øvelserne, smitter af på eleverne. Jo tydeligere læreren er, jo mere får eleverne ud af det.

I det følgende inddeles arbejdet med stemmen i fire kategorier:

- Krop
- Luft
- Stemme
- Tanke

KROP

Vores krop og holdning er med til at forme stemmen som instrument. Særligt når vi synger, har holdningen stor betydning for stemmen. Det er afgørende at bruge kroppen, så den støtter sangen og hjælper til at udnytte stemmen bedst muligt. Kropsbevidsthed og god holdning er udgangspunktet for en sund og velfungerende stemme.

Når vi synger, vil vi gerne stå godt og stabilt på vores fødder. Vægten skal være ligeligt fordelt over hele foden, vi skal mærke en tyngde ned i gulvet og stå med en afstand mellem fødderne svarende til cirka skuldrenes bredde. Det er det gode stabile fundament, som man også kan kalde grounding.

Benene må ikke være overstrakte. Stå gerne med let bøjede knæ og en fjedrende fornemmelse, der sikrer, at kroppen ikke bliver fastlåst. Kombinationen af de tunge fødder og de fjedrende ben skal sikre en god balance i hele kroppen.

Hofteskålen drejes, så vi udligner lændesvajet og etablerer en god kontakt til de støttefunktioner, der sidder i ryggen. Ryg, mave og nakke skal være lange og brystkassen løftet. Skuldrene skal være sænkede og afspændte, også når vi trækker vejret ind.

Det er vigtigt, at vi hverken er for stive eller for slappe i kroppen, når vi skal synge.

LUFT

Vejrtrækning er for mange en ubevidst proces, men når vi synger, er vi nødt til at blive bevidste om, hvordan vi bruger vores luft.

Luften er stemmens primære hjælper. Når vi synger, skal vi økonomisere med luften, så det hele ikke strømmer ud på én gang. Ved indånding spændes og sænkes mellemgulvet, og brystkassen udvides hele vejen rundt. Det er denne udvidelse, der gerne skal holdes længst muligt, når vi synger. Samtidig skubber det spændte mellemgulv til mavens indhold, tarmene, hvilket får maven til at bule ud. Ved udånding bruger vi bevægelsen »navlen-ind-mod-rygsøjlen« til at skabe et godt åndedrætsflow.

Når vi synger med børn, skal vi primært have fokus på at holde et godt åndedrætsflow.



STEMME

Det har stor betydning for børns udvikling af stemmen, at de oplever og hører sund stemmebrug. Børn skal kunne udtrykke sig frit og varieret uden at gøre skade på stemmen. Børns stemmebånd er kortere, og derfor klinger de højere/lysere end voksne. Sangene skal lægges i børnenes toneleje, som ligger mellem B under nøglehuls-c og op til e eller f.



Mandestemmen klinger en oktav dybere end barne- og kvindestemmen. Det kan forvirre børnene. For at støtte dem kan læreren spille melodistemmen på klaveret, så børnene på den måde hører tonerne i deres leje. Når den mandlige lærer synger for, kan han således blive i sit eget leje og synge med al den energi og fylde, som mandestemmen har.

Det bedste resultat opnås ved at undgå at ændre stemmen for at hjælpe børnene til at finde deres leje. Børn imiterer både stemme og krop, så den mandlige lærer skal blot synge så naturligt som muligt.



TANKE

Hvad handler sangen om? Når vi arbejder med billeder i sangens univers og sætter ord på, hvilke følelser den beskriver, arbejder med sangens »farver« og sangens »humør«, så sender hjernen besked til resten af kroppen, åndedrættet og stemmen om at reagere på lige præcis den energi. På den måde kan vi ved tankens kraft træne vores stemme til større spontanitet og udtryksbredde. Det er en stor hjælp for stemmen. Det »rigtige« billede indstiller kroppen og forbereder stemmens ansats, så klang, energi og udtryk går op i en højere enhed. Ideelt set hjælper den mentale indstilling på én gang med at udligne uhensigtsmæssige balancer i holdning, åndedræt og stemmelæber og til at få det rigtige udtryk i sangen.

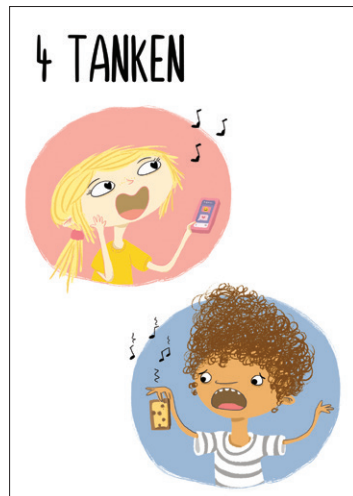

Hent illustrerede kort med de fire stemmeparametre på:
sbl.sangenshus.dk/bog



STEMMEOPVARMNING SOM KORTSPIL

Stemmeopvarmning i undervisning kan gøres nemt og hurtigt at få ideer til med et kortspil.

De **røde** kort handler om kroppen, de **gule** om luften, og de **blå** handler om stemmen.

Læreren kan udvælge kort fra alle tre kategorier og på den måde komme hele vejen rundt i sin stemmeopvarmning. Man kan også vælge flere kort af samme farve for at sætte særlig fokus på et stemmeområde, som læreren vurderer, at klassen har behov for.

Herunder finder du et eksempel på et kort i hver kategori.
Find alle kortene i en printvenlig udgave på:
sbl.sangenshus.dk/bog



STEMMETRÆNINGSHISTORIE

En stemmetræningshistorie kæder forskellige stemmeøvelser sammen og sætter billeder på de lyde og bevægelser, man laver. Det er kun fantasien, der sætter grænser for, hvilken historiefortælling stemmeøvelserne kan indgå i.

Nedenfor følger et eksempel på en historie, hvor alle øvelser kommer fra stemmetræningskortene. Øvelserne i historien træner toneomfang og smidighed i stemmerne og hjælper til sund holdning, vejrtrækning og støtte. Alt sammen noget, der er helt centralt for, at stemmen har et sundt og langtidsholdbart udgangspunkt.

Stemmetræningshistorien hedder »Tivolituren«
og kan også findes på: sbl.sangenshus.dk/bog



TIVOLITUREN

Vejret er skønt, så vi beslutter os for at tage en tur i Tivoli. Vi sætter os ind i en bil og kører afsted:

- **Bilen**

Det første, vi møder, da vi kommer ind i Tivoli, er et hurlumhejhus med kæmpestore spejle:

- **Små og store ansigter**
- **Sprællemandsjubiii**

Men så kommer der en meget sur dame forbi. Hun synes, vi larmer alt for meget, og tysser på os:

- **Sur dame**

Vi vil ikke være der, hvor den sure dame er, så vi går videre til nogle boksebolde, som man må bokse løs på:

- **Boksebold**

Men så får vi øje på dartsiverne. Hvis vi rammer midten af dartsraven, vinder vi en kæmpe stor bamse:

- **Dartpile**

YES!! Vi vandt en fin gorillabamse:

- **Gorillaen**

Vi får øje på karrusellen med heste og skynder os hen til en hest:

- **Ridturen**

Fra karrusellen kan vi se over på det flyvende tæppe. Det vil vi gerne prøve, inden Tivolituren er slut:

- **Det flyvende tæppe**

Nu er vi ved at være trætte efter en begivenhedsrig dag. Vi tager et hvil ved popkornmaskinen:

- **Popkorn**

På vej ud af Tivoli møder vi Dronning Margrethe og alle hendes hofdamer. De taler deres helt eget sprog:

- **Dronning Margrethe**

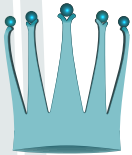
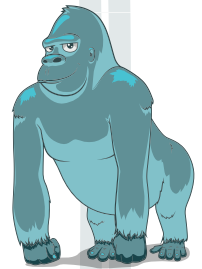
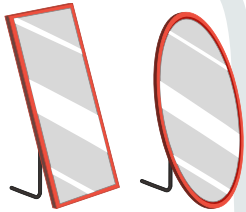

PROBLEMKNUSERKASSEN: **STEMMEN**

Børnene synger med råbestemmer

Det kan være tegn på usund kompression.

1. Bed børnene synge med deres bløde stemmer.
2. Bed børnene synge med deres varme stemmer.

Børnene synger ikke nok med

1. Er de sikre i sangen? Tjek op på din indstudering (se også kapitel 2).
2. Vend tilbage til tanken, og sæt fantasien i gang ved at stille gode spørgsmål og få dem til at tage stilling til det, de synger om.

Børnene kan ikke komme op på de høje toner

1. Ofte hjælper det at tilføje en kropsbevægelse, der gør de høje toner lettere tilgængelige. Gerne en nedadgående eller bred og fyldig bevægelse. Fx:
 - Badebolden: Bred armene ud om en stor badebold, mens I synger. Herved åbnes brystkassen.
 - Gå ned i knæene på de høje toner.
 - Harley Davidson-øvelsen: »Sid på en stor Harley«, mens I synger. Kom godt ned i knæ med god afstand mellem benene. Hold armene høje og brede på motorcyklens styr.
2. Lad, som om du sætter en knappenål i navlen lige inden toptonen.

Børnene synger urent

1. Husk, at børnene klinger bedst mellem Bb under nøglehuls-c og op til e eller f.
2. Bed børnene om at lytte godt, og tæl evt. for på starttonen.
3. Arbejd med associationer, der kan afhjælpe spændinger – syng fx som engle, fine damer, spøgelser osv. (se mere på side 29).
4. Arbejd med solfa (se mere på side 60 og frem).

Børnene synger ujævnt

Det kan være tegn på en uensartet luftstrøm.

1. Arbejd med legato-sang – fx tovtrækningsøvelsen på side 31.
2. Sæt særligt fokus på luftstrøm i stemmetræningen/opvarmningen.

KAPITEL 2

NYT REPERTOIRE

At lære eleverne nye sange er en væsentlig del af musikundervisningen. Inden læreren går i gang med en ny sang, foregår en udvælgelsesproces, hvor man gør sig tanker om, hvad sangen skal bidrage med, hvad den skal rumme, og hvilken sammenhæng den skal indgå i. Med nye sange udvides repertoire, genrekendskab og mulighederne for at arbejde med flere metoder.

I præsentationen af nye sange er det nødvendigt at have forberedt sin indstuderingstype. Hvordan lærer eleverne bedst og mest præcist sangen? En præcis indstudering er vigtigt for den musikalske kvalitet og for opretholdelsen af elevernes motivation.

Læreren kan forvente, at eleverne kan koncentrere sig til 10-15 minutter i løbet af en lektion til at lære nyt. Derfor er det væsentligt at sætte sig et realistisk mål for, hvad der skal indstudies i den enkelte lektion. Måske når man kun A-stykket, måske er teksten ikke det centrale at få på plads i dag, måske giver det bedst mening at starte med omkvædet.

I det følgende præsenteres metoder til indstudering under tre forskellige overskrifter:

1. Forøvelser
2. Ekkosang
3. Gennemsyngning med variation

Derudover præsenteres »indstuderingssolen« som en metode til at overskueliggøre indstudering:

4. Indstuderingssolen

FORØVELSER

Ved at starte en ny sang med en forøvelse hjælpes eleverne til at få et overblik over sangen, inden de selv skal synge. De vil således næsten kunne sangen, allerede inden de selv skal synge den. Det giver ofte både en hurtigere succesoplevelse og sundere stemmebrug.

PRÆSENTATION

En præsentation er lærerens metode til at give eleverne en helhedsoplevelse af sangen, inden de selv skal i gang med at lære den. Det er en hensigtsmæssig måde at tage hul på en ny sang, eftersom det kan være med til at motivere eleverne til at ville lære hele sangen, når de oplever helheden først.

Hvis læreren er vant til at synge eller spille, kan det være en mulighed for at give eleverne en nærværende musikalsk oplevelse, måske ligefrem kunstnerisk. Men læreren behøver ikke lade sig bremse af ikke at føle sig som den store sanger. Man skal ikke undervurdere den fordybelse, det kan skabe, blot at sætte sig og synge for sine elever, hvilende i at enhver synger med sit næb.

Så syng hele sangen igennem for eleverne. Måske akkompagneres sangen på klaver eller guitar, eller måske sætter læreren sig blot i kreds sammen med eleverne og synger sangen for dem.

Øvelsen kan kombineres med at lade eleverne tegne eller skrive til.

FORMHØRING: TEGN SANGENS LINJER

Eleverne lytter og »tegner« sangens linjer i luften, mens læreren synger sangen og ligeledes »tegner« sangens linjer. Vær opmærksom på, at linjerne ikke skal følge tonehøjde, men blot være lige streger for hver af sangens linjer. Husk, at læreren skal spejlvende sine bevægelser, så de er i læseretning for eleverne.

Læreren kan spørge: »Hvor mange linjer sang jeg?«. Eleverne tæller sangens linjer. Hvis der er usikkerhed blandt eleverne, synger læreren forfra, og eleverne tæller igen.

Øvelsen kan videreudvikles med nye lyttespørgsmål – fx om nogle linjer er ens, om der er enderim, hvor mange dyr der nævnes i sangen osv.

ORD-DETEKTIV

Læreren beder eleverne om at sige stop, når de hører et bestemt ord. Læreren synger, eleverne lytter, indtil ordet bliver sunget, og de siger stop.

Læreren beder derefter eleverne om at sige stop på et nyt ord og starter forfra på sangen. På den måde hører eleverne sangen flere gange, og ubevidst danner de sig et overblik over sangen.

Eksempel: »I Østen stiger solen op«

1. »Sig stop, når I hører ordet solen«. Læreren synger fra sangens start, indtil eleverne siger stop.
2. »Sig stop, når I hører ordet guld.« Læreren synger fra sangens start, indtil eleverne siger stop.
3. »Sig stop, når I hører ordet bjergetop«. Læreren synger fra sangens start, indtil eleverne siger stop.
4. »Sig stop, når I hører ordet by«. Læreren synger fra sangens start, indtil eleverne siger stop.

Øvelsen kan med fordel kombineres med, at læreren laver fagter, mens hun synger for.

NODE-DETEKTIV

En sang noteres på noder – uden tekst – på tavlen. Læreren synger sangen med tekst og beder eleverne følge med i noden. Læreren stopper op midt i sangen, og eleverne viser på tavlen, hvor i sangen læreren er nået til. Dette gentages flere gange, hver gang med start forfra på sangen, men med stop på nye steder.

EKKOSANG

Ekkosang, papegøjesang, »call and response« – kært barn har mange navne. Alt sammen dækker det over en metode, hvor læreren synger en linje for, hvorefter eleverne gentager den. Ekkosang er musiklærerens måske vigtigste redskab til at lære sange fra sig.

Ekkosang er en simpel og vigtig indlæringsmetode, men der knytter sig alligevel nogle væsentlige refleksioner til metoden, som må medtænkes:

1. Det er godt at synge sangen igennem flere gange som ekkosang. En enkelt gang er sjældent nok til, at eleverne kan lære den.
2. Sørg for at overholde lyttetiden. Lad ikke eleverne synge, mens der synges for, men lær dem at lytte godt, før de imiterer.
3. Læreren kan med fordel kombinere sin ekkosang med fagter.
4. Overvej, om ekkoindlæringen skal tage udgangspunkt i en såkaldt helhedsorienteret metodik eller det, man kunne kalde lag-på-lag-metodik.

Helhedsorienteret metodik

Her synges sangen i sin helhed. Hver linje synges og gentages en enkelt gang, hele sangen igennem. Dernæst starter man forfra, indtil eleverne har lært sangen.

Mindre børn forstår sange i helheder. Derfor vil det ofte være bedst for dem at lære en sang ud fra den helhedsorienterede metodik.

Eksempel: »I Østen stiger solen op«

Lærer: »I Østen stiger solen op, den spreder guld på sky«

Elever: »I Østen stiger solen op, den spreder guld på sky«

Lærer: »Går over hav og bjergetop, går over land og by«

Elever: »Går over hav og bjergetop, går over land og by«

Start forfra, indtil eleverne har lært sangen.

Lag-på-lag-metodik

Her synges og gentages hver enkelt linje, indtil eleverne kan den, hvorefter man går videre til næste linje osv.

Denne metode er ofte brugbar med de lidt større elever, når de skal lære sange, hvor den enkelte linje kræver ekstra fordybelse for at komme helt på plads.

Eksempel: »Hello« af Adele

Læreren: »Hello from the other side«

Elever: »Hello from the other side«

Læreren: »Hello from the other side«

Elever: »Hello from the other side«

Der fortsættes, indtil eleverne kan linjen.

Læreren: »I must've called a thousand times«

Elever: »I must've called a thousand times«

Læreren: »I must've called a thousand times«

Elever: »I must've called a thousand times«

Der fortsættes, indtil eleverne kan linjen.

Hele omkvædet indstudies på denne måde og sættes til sidst sammen.

EKKOSANG MED HUSKEFAGTER

Fagter kan hjælpe til at huske sange både auditivt, visuelt og muskulært. Det er nemt at aflæse og spejle fagter og bevægelser, mens man synger. Eleverne husker teksten bedre, og det øger deres tekstforståelse. En ekstra gevinst er, at eleverne holdes beskæftiget med både krop, syn og hørelse, hvilket fanger de flestes opmærksomhed, og det nedbringer uro i klassen.

Vær opmærksom på ikke at lave for mange fagter. Fagterne skal være nemme at imitere og følge en logisk symmetri. Ofte vil det være 1-2 fagter per linje.

Hvis læreren har et ekstra stemmeteknisk overblik, kan der laves fagter, som udover at hjælpe til at huske teksten bedre, samtidig understøtter det gode krops- og stemmearbejde. Det kan fx være, når vi tegner en stor sol med armene i sangen »I Østen stiger solen op«. Her åbnes brystkassen, og armene spredes ud for således at hjælpe stemmen op på toptonen, sikre en åben klang og bidrage til støtte i hele første frase.

EKKOSANG MED VARIATIONER

En god måde at fastholde elevernes fokus i længere tid i en indstuderingsfase er ved at ændre på de musikalske parametre og bede dem om at imitere med stemmevariationer. Variationer i ekkosangen bidrager samtidig til at træne stemmen, og det kan flytte fokus fra præstation til leg.

Metoden er den samme som i en ekkosang, men læreren tilføjer forskellige musikalske variationer, når vedkommende synger for. Det kunne være:

- Dynamik
- Staccato/legato
- Tempo
- Associativ stemmebrug (se også næste side)
- Luft/ingen luft
- Vibrato/ingen vibrato

EKKOSANG MED BEVÆGELSE

I nogle sange vil det hjælpe eleverne til at danne sig et overblik over en sang, hvis der sættes dansetrin eller anden bevægelse på allerede i indstuderingsfasen. Det kan fx være i kanonsange, hvor dansetrin hjælper til at forstå sangens struktur (læs mere om kanon-metodik i kapitel 5, Flerstemmighed). Det kan være bevægelser, der understøtter sangens rytme og derved gør den lettere at lære. Eller det kan være bevægelse, der på anden måde kropsliggør læringen.

EKKOSANG MED BILLEDER

Denne metode kombinerer en forøvelse med ekkosang.

Forberedelse: Lav eller find et billede til hver linje i sangen. De skal følge en fast symmetri, og som regel vil et billede per linje fungere godt.

1. Alle billeder bredes ud på gulvet eller hænges op på tavlen i vilkårlig rækkefølge.
2. Læreren synger første linje af sangen og beder eleverne finde det billede, der passer til linjen.

3. Læreren starter forfra på sangen, stopper efter anden linje og beder eleverne finde billedet, der passer til anden linje.
4. Læreren fortsætter hele sangen igennem og synger forfra på sangen hver gang.
5. Til slut har eleverne fundet alle billederne, og de ligger eller hænger i den rigtige rækkefølge. Herefter kan sangen indstudies ved hjælp af ekkosang, mens læreren peger på billederne.

GENNEMSYNGNING MED VARIATIONER

Når den nye sang er indstuderet, men eleverne stadig har behov for at få sangen helt ind under huden, altså inden sangen bliver til et stykke kendt repertoire, kan læreren arbejde med varierede gennemsyngninger. Når sangen synges igen med variationer, undgår læreren, at det bliver kedeligt for eleverne at opøve en sikker rutine i sangen. Samtidig udvikles stemmen gennem leg og i arbejdet med musikkens nuancer.

ASSOCIATIV STEMMEBRUG

Når vi synger ud fra forskellige associationer, trænes stemmens udtryksmuligheder på en legende måde. Det kunne fx være ved at:

- Synge med forskellige følelser som fx sur, glad, genert, trist.
- Associere til forskellige figurer som fx robot, heks, operasangerinde, engel.
- Associere til instrumenter som fx harpe »pling-pling«, blokfløjte »dy-dy«, elguitar »darwn-darwn«.

Associationerne kan understøttes med billeder. Billederne kan bruges til at skifte stemmekvalitet i flow, uden at skulle stoppe op og give ny stemmebrugsanvisning. Og de kan bruges til at lade eleverne på skift dirigere, hvordan klassen skal synge, ved at holde et billedkort oppe.



Find billederne i en printvenlig udgave på:
sbl.sangenshus.dk/bog. Der er også blanke kort,
så eleverne kan tegne deres egne.



STACCATO OG LEGATO

Staccato/»priksang«

Sangen synges med korte toner, mens rytmen prikkes i luften. Denne øvelse øger fokus på sangens rytme og træner stemmeansatser. Øvelsen kan udvides med også at vise tonehøjder.

Legato/»tovtrækning«

Sangen synges med lange, tætbundede toner, mens der trækkes i et langt, sejt tov. Det er vigtigt, at der er masser af modstand i tovet, og at trækkene er lange – oftest en linje per træk. Øvelsen træner støtten og øger bevidstheden om forskellen på korte og lange toner.

Disse variationer kan ligeledes understøttes med billeder, som kan bruges til at skifte tonelængde i flow og til at lade eleverne være dirigenter.

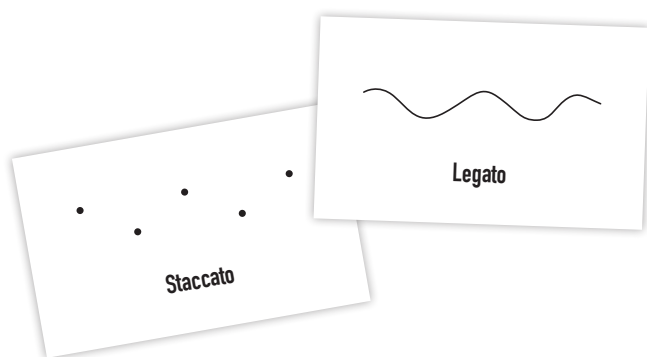

Find kortene i en printvenlig udgave på:
sbl.sangenshus.dk/bog



STUMSANG

Sangen synges inde i hovedet, det vil sige uden lyd, men fagter/trin fortsætter. Stumsang øger på mange måder den musikalske bevidsthed. Eleverne får ro til at høre sangen for deres indre øre, hvilket skaber fokus på tekst, intonation, fælles puls og musikkens periode. Ofte vil det resultere i, at eleverne lærer sangen bedre og synger med større kvalitet.

DYNAMIK

Når vi ændrer på lydstyrken, ændres hele sangens udtryk. Det er et vigtigt parameter i al musik, og det er ligeledes vigtigt for stemmen at synge med forskellig lydstyrke. Bevidst brug af dynamiske skift i musikundervisning, hvor læreren fx pludselig skruer helt ned for lydstyrken, kan desuden bruges til at fange elevernes opmærksomhed uden at skulle give anvisninger eller stoppe det musikalske flow.

Læreren kan med fordel indføre håndtegn til at ændre dynamikken uden brug af ord eller bruge nedenstående billeder.



Find kortene i en printvenlig udgave på:
sbl.sangenshus.dk/bog



TEMPO

Ligesom lydstyrke er tempo et musikalsk parameter, der kan ændre sangens udtryk radikalt. Når vi leger med sangens tempo, bliver vi opmærksomme på dets betydning og på vigtigheden af at »følges ad« i musikken. Temposkift kan bruges på samme måde som dynamik som en musikalsk variation i repetitioner af en sang, som en bevidst måde at indfange elevernes opmærksomhed og som en dirigentleg, hvor eleverne overtager styringen fx ved hjælp af kort.

INDSTUDERINGSSOLEN

En måde at få et godt overblik over sin indstudering er ved at tegne en indstuderingssol. Den samme indstuderingssol vil kunne bruges på et hav af sange, og forberedelsen kommer derfor læreren til gode i lang tid.

Roterende lederskab er en god måde at give eleverne ejerskab over musikken i flere faser af indstuderingen. Når de får ansvaret, fx gennem brugen af kort eller billeder til at bestemme sangens udtryk, øger det ofte engagementet og gør musikken til en leg. Se flere ideer til roterende lederskab på side 37.

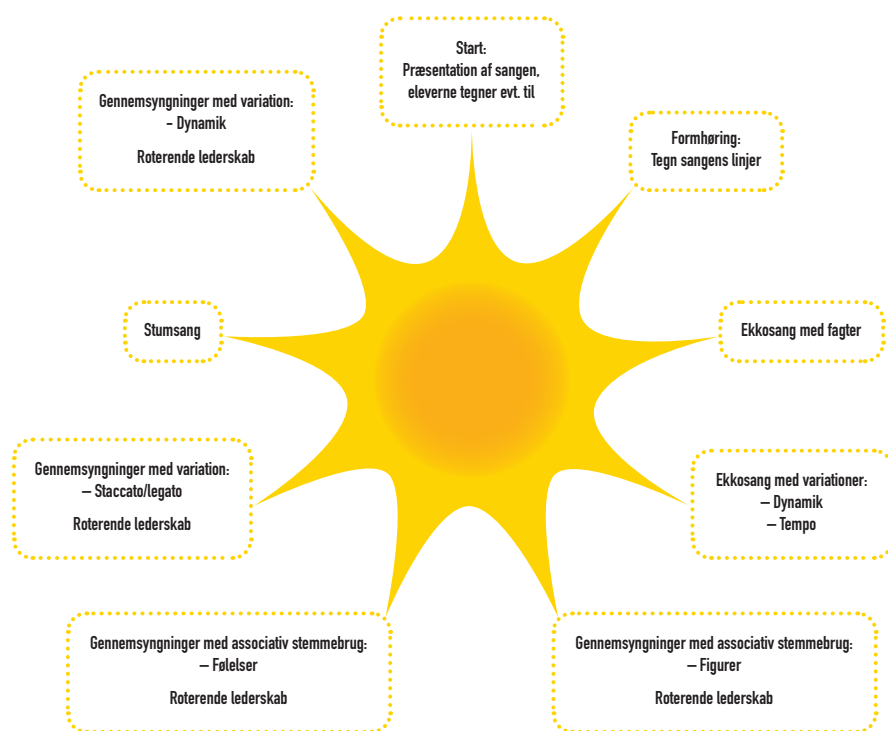

Find modellen i en printvenlig udgave på:
sbl.sangenshus.dk/bog



KAPITEL 3

KENDT REPERTOIRE

Nu kan eleverne sangen, hvad gør vi så?

Når man arbejder dybdegående, kontinuerligt og nuanceret med en sang, kan læreren for alvor udvikle elevernes musikalske færdigheder. Ved at gribe en sang an med et hav af variationer og med forskellige fokuspunkter får læreren mulighed for at forankre de faglige mål for musikfaget.

Når eleverne for alvor kan en sang godt, er der plads til videreudvikling og til at nå til mestringsniveau indenfor flere musikalske færdigheder såsom flerstemmighed, puls og rytme, stemmekvalitet og musikalsk skaben.

I det følgende præsenteres konkrete aktiviteter til arbejdet med det kendte repertoire:

- Frasering
- Tanke
- Æstetik og genrebevidsthed
- Roterende lederskab
- Arrangement

Bemærk desuden, at flere af aktiviteterne fra kapitel 2 om nyt repertoire også kan bruges på det kendte repertoire.

AKTIVITETER OG ØVELSER

FRASERING

Det at arbejde med frasering betyder, at man forholder sig til, hvordan en sang skal inddeles i sammenhængende fraser, og hvordan disse skal udtrykkes i forhold til især tonelængde, dynamik, hastighed og vejrtrækning. Ved at arbejde med frasering forbedres stemmekvaliteten, sangens udtryk og elevernes forståelse for vejrtrækning.

Øvelser til frasering

- **Elastikken:** »Træk i en stram elastik«, mens I synger, og mærk, hvordan den øgede modstand aktiverer støtten og muliggør en mere ensartet frasering. Slip først, når alle i fællesskab trækker vejret.
- **Tyk malerpensel:** »Mal med en tyk malerpensel på væggen«, og læg meget kraft i for at opnå legato og udtryksfuld sang.
- **Tynd malerpensel:** »Mal med en tynd malerpensel på væggen«, og mærk forskellen fra tidligere i, hvordan kroppen og vejrtrækningen arbejder.
- **Tegn sangen:** Tegn sangens bevægelser med hænder og arme, og giv tydeligt plads til vejrtrækninger. Måske har sangen et bølgende flow frem og tilbage. Måske en insisterende retning fremad med en hurtig defineret vejrtrækning.

TANKE

Hvad handler sangen om?

Når en sang foldes ud og bliver gjort til mere end blot toner og rytme, inviteres eleverne ind i et univers med plads til associationer, stemninger, følelser, historier osv. Arbejdet ligger ikke langt fra det associative stemmearbejde, som blev beskrevet i kapitel 2, Nyt repertoire. Men forskellen ligger i, at mens vi i det nye repertoire legede og udforskede sangens muligheder, forholder vi os her i højere grad til sangens tekst og tonemateriale og den stemning og de associationer, det vækker hos eleverne.

Ideer til at folde sangen ud

- Spørg ind til elevernes oplevelser og billeder af sangen.
- Sæt gang i fantasien ved at lade eleverne forestille sig en tegnefilm af sangen, hvor alt er muligt. Er det dag, nat, sommer, vinter, sol, regn, indenfor, udenfor, er man alene eller sammen med andre, tænker man højt, eller taler man direkte til andre? Hvilke farver har denne scene i tegnefilmen? Hvor gammel er den, der synger? Osv.
- Undersøg, hvilken stemning eleverne kommer i, når de synger den. Måske er der endda en udvikling/forandring af stemningen i løbet af sangen?

ÆSTETIK OG GENREBEVIDSTHED

Det er et fagligt mål for musik i folkeskolen, at eleverne præsenteres for sange indenfor forskellige genrer. En spændende måde at udvide elevernes bevidsthed om genrer er ved at snakke om sangenes særlige egenskaber og arbejde med, hvordan de udøves.

Ideer til arbejdet med genre

- Tal om sangens kendetegn, fx dur/mol, tempo, taktart, harmonik og tonesprog.
- Præsenter sangens oprindelse.
- Tal om de musikalske færdigheder, der vægtes særligt inden for genren, fx historiefortælling, et sikkert groove, energi, en særlig følelse eller stemning, voluminøs stemmebrug, lyrisk stemmebrug osv. Når disse er karakteriseret, øves det i praksis.
- Tal om stemmeteknik. De fleste sange fordrer særlige måder at bruge stemmen på. Hvordan er æstetikken i henholdsvis salmer, gospelsange, popsange, afrikanske sange, morgensange fra den danske sangskat osv.? Afprøv, om I selv kan bruge stemmerne sådan, og husk, at det altid skal føles rart for stemmen.

ROTTERENDE LEDERSKAB

Når eleverne får ansvaret for at styre musikken, være hjælpedirigenter, finde på ideer osv., får de ejerskab over musikken. Det træner deres kreativitet og risikovillighed, og det øger engagementet og klassens samarbejdsevner. Elever, der har brug for det, kan få en særlig opgave eller ekstra udfordringer.

Ideer til brug af roterende lederskab

- Lad en eller flere elever være ansvarlig for at lede en gruppe i en kanonsang.
- Lad en eller flere elever skabe fagter eller bevægelse til en given sang.
- Lad en elev være ansvarlig for at styre solmisation med en gruppe.
- Lad en elev styre sangens dynamiske udvikling med hænder eller krop.
- Lad en elev styre sangens udtryk, fx ved brug af staccato/legato, associativt stemmebrug, stumsang m.m. Se kapitel 2, Nyt repertoire for mere inspiration.

SOLO-BOLD

Aktiviteten har til formål at give eleverne mulighed for, på en tryk og overskuelig måde, at synge en solo-linje. Det foregår sådan her:

1. Et antal solo-modige elever stiller sig på en række. Antallet af elever skal passe med antallet af sangens linjer.
2. Det kan være en god ide at have en genstand, fx en bold, som eleverne giver videre til hinanden, når de har sunget deres sololinje. Det kan give en tryk og fjerne lidt fokus fra det at synge alene foran klassen.
3. Sangen synges nu af solisterne. De synger en linje hver og giver bolden videre til den næste i rækken, når det er deres tur.

ARRANGEMENT

Når eleverne mestrer sangens forskellige dele, kan det sættes sammen til et fuldt arrangement. Her arbejdes med sangens opbygning, udvikling og musikalske udtryk.

Ideer til arrangement

- Skift imellem solo-, veksler- og tutti-sang. Måske synger et par modige elever en sololinje. Måske deler man klassen op i hold, som synger et vers hver. Måske rapper en gruppe, mens en anden gruppe laver et underliggende bodypercussion-arrangement.
- Hvis sangen har været indstuderet med billeder, kan en hurtig videreudvikling være at bede eleverne vælge et enkelt billede, som de synger med på. Således opstår der uorganiseret vekselsang, og elevernes ansvar for musikken styrkes.
- Lav et live-arrangement: Skift frit imellem musikkens stykker ved fx at holde én finger i vejret for at gå til stykke 1, to fingre for stykke 2 osv. Læreren kan også finde på tegn, der viser, at eleverne skal gå på et bodypercussion-break, rap-stykke, til slutning osv. Denne metode er god til at skabe flow, fordi læreren kan arbejde med de forskellige stykker uden at stoppe musikken. Eleverne kan ligeledes inddrages ved brug af roterende lederskab, og de trænes i at

sammensætte små kompositioner ved brug af sangens forskellige del-elementer. Efterfølgende kan man evt. analysere, hvilke formler der kom i spil, og hvordan musikken udfoldede sig.

- Inddrag eleverne i at nå frem til en koncertklar version af sangen. Dette indebærer fx arbejdet med en fast form, udtryk, frasering, dynamik og dynamiske forskelle i sangen, hvem synger hvad, bevægelse, stageing osv.

KAPITEL 4

PULS OG RYTME

Puls og rytme er vigtige musikalske parametre, der kræver kontinuerligt fokus i tilrettelæggelsen af musiktimerne. Da puls og rytme er grundsten i stort set alt musik, vil man derfor ofte ubevidst arbejde med disse hovedbegreber. Man kan dog med fordel ved hjælp af et særligt fokus på puls og rytme styrke sine elevers færdigheder inden for periodefornemmelse, motorik, koordination, det at spille og synge i takt, at kunne genkende rytmiske mønstre osv. Vores erfaring viser, at netop et bevidst fokus på puls og rytme desuden vil have en signifikant effekt på store dele af elevernes musikalske udvikling – fra sang- og bevægelsesaktiviteter til forskelligartede sammenspilssituationer.

I det følgende gennemgås konkrete øvelser under overskrifterne:

1. Bevidstgørelse
2. Grundtrin
3. Bodypercussion
4. Rytmesprog

BEVIDSTGØRELSE

En italesættelse af både kroppens og musikkens puls og forskellen mellem puls og rytme kan være en vigtig bevidstgørelse for eleverne. Herunder følger nogle øvelser, der kan være med til at forankre denne forståelse.

PULS VS. RYTME

Forskellen på musikkens puls og rytme kan eksemplificeres ved at lave pulsklap på lår eller at spille pulsslagene med spisepinde på gulvet eller på en stoleryg. Læreren forklarer eleverne, at her er tale om sangens puls. Spil eller klap dernæst sangens melodirytme for at gøre eleverne bevidste om, at her er tale om sangens rytme. Snak om forskellen på puls og rytme og sammenhængen imellem de to.

BYT RUNDT PÅ PULS OG RYTME

Ved at lege med at flytte puls og rytme rundt i fødder, stemme og hænder kan vi træne vores koordinationsevne og få de rytmiske færdigheder endnu mere integreret i kroppen. Følgende øvelser kan bruges til dette:

- Syng sangen, mens I går pulsen.
- Syng sangen, mens I går og klapper pulsen.
- Syng sangen, mens I går og klapper melodirytmen.
- Syng sangen stumt, mens I går pulsen og klapper melodirytmen.
- Klap pulsen, og tramp melodirytmen.
- Sig pulsen: »1, 2, 3, 4« og klap melodirytmen.
- Sig pulsen: »1, 2, 3, 4« og tramp melodirytmen.

GRUNDTRIN

Et brugbart redskab til at arbejde med fælles puls er bevægelsesmønstre. Når pulsen bliver grounded i kroppen og dermed automatiseret, vil eleverne opbygge en kropslig naturlighed omkring musikkens puls. En god vej til dette er at bruge grundtrin. Elever, der har arbejdet med grundtrin på passende repertoire allerede i indskoling, vil have et godt fundament for at kunne arbejde med mere avancerede bevægelsesmønstre efterfølgende.

I det følgende præsenteres fire forskellige grundtrin med udgangspunkt i en 4/4-puls, som kan inddeles i niveauer.

Grundtrin 1: den traditionelle

Frem på højre, tilbage på venstre, tilbage på højre og frem på venstre.

Grundtrin 2: til siden

Højre fod til højre side, samle med venstre, venstre fod til venstre side og samle med højre.

Grundtrin 3: på 1 og 3

Højre fod trapper let på 1-slaget og venstre fod på 3-slaget.

Grundtrin 4: på backbeats

Højre fod tramper let på 2-slaget og venstre fod på 4-slaget.

GRUNDTRIN MED KLAP

Øvelsen kan både laves som deciderede puls -og rytmeøvelser, ligesom den også kan indgå i konkrete sange. Det er en god idé at starte med grundtrin 1, der er lettere for eleverne at lære, eftersom de blandt andet ikke skal spejle det at gå til siden.

1. **Rundkreds:** Lav en rundkreds, og sæt gang i grundtrin 1. Giv det lidt tid, og hjælp eleverne til at få kvalitet i trinene. Læreren kan fx gå rundt til hver enkelt elev og yde den assistance, der er brug for. Det er vigtigt, at tempoet ikke stiger, og læreren må derfor fastholde rytmen ved at tydeliggøre underdelingerne i pulsen med kroppen og/eller med munden i form af små percussive lyde.
2. **Klappøvelser med grundtrin:** Sæt et klap på pulsens betonedede slag på 1 og 3, og tydeliggør sammenhængen mellem hænder og fødder. Øvelsen gentages med de ubetonede slag på 2 og 4.

SAKSEN

1. Inddel eleverne i to rækker, som står overfor hinanden.
2. Den ene række holder hænderne vandret og klapper på de betonedede slag på 1 og 3. Den anden række holder hænderne lodret og klapper på de ubetonede slag på 2 og 4.
3. Lad rækkerne gå i puls ind mod hinanden, så slagene mødes i en »saks« med klap på alle slag.

Videreudvikling

Saksen kan udvides med andre klappesfigurer, der rytmisk komplementerer hinanden. Prøv fx med claves-rytmer, hvor den ene række klapper en 2-3 claves-figur og den anden en 3-2 claves-figur. Bed eleverne om at gætte, hvilken kendt børnesang der kommer ud af den sammensætning.

Svar: Avra for Laura.

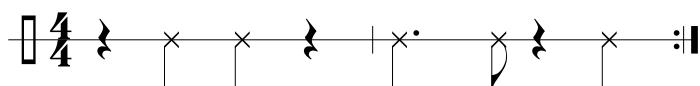
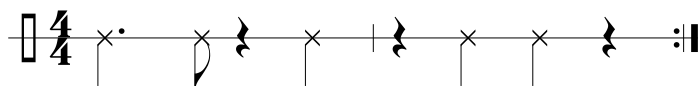

BODYPERCUSSION

Når eleverne arbejder med bodypercussion, træner de at spille musik med hele kroppen. De øver således både motorik, koordinering af bevægelser og oparbejder en fornemmelse for grundpuls og periode, både individuelt og i fællesskab.

Bodypercussion er desuden et godt redskab til at arbejde med improvisation, da eleverne kan inddrages i at finde på dels bevægelsesmønstre, dels rytmer indenfor en musikalsk ramme.

Bodypercussion kan varieres alt efter niveau og tilpasses, så det fungerer i både indskoling, mellemtrin og udskoling.

WE WILL ROCK YOU – BEATET

Dette velkendte rytmiske mønster kan bruges som fundament for mange forskellige sange. Det er opbygget på følgende måde:

Tramp, højre fod
Tramp, venstre fod
Klap/knips

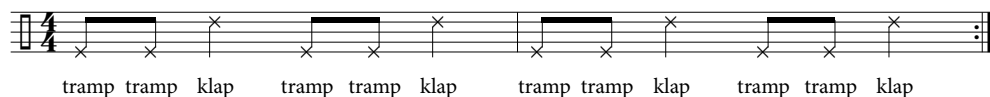

JEG HAR FANGET MIG EN MYG

Ved at bruge børnesange, som eleverne kender helt tilbage fra førskolealderen, er der ofte et styrket melodisk og musikalsk overskud, som gør det nemmere at arbejde med understøttende rytmiske og pulsstærkende øvelser.

Følgende bodypercussion-mønster kan tilføjes sangen »Jeg har fanget mig en myg«:

Klap
Bryst, højre hånd
Bryst, venstre hånd
Lår, højre hånd
Lår, venstre hånd
Tramp, højre fod
Tramp, venstre fod

Rytmen understøtter store dele af melodien grundrytme, ligesom den styrker elevernes fornemmelse for rytmens underdelinger.

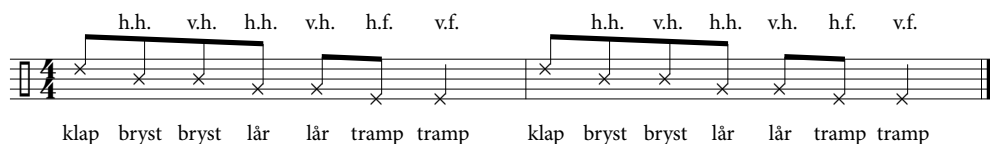

BODYPERCUSSION-SYSTEMET

Dette bodypercussion-system kan anvendes på alt relevant repertoire. Det er uafhængigt af taktarter, fordi systemet er bygget op sådan, at forskellige kropsdele nummereres. På den måde kan man skabe rytmer med numrene, der både komplementerer hinanden, og som kan differentieres alt efter niveau.

Systemet er opbygget således, og slagene skifter hele tiden mellem højre og venstre:

1. Klap
2. Bryst
3. Bryst
4. Lår
5. Lår
6. Numse
7. Numse
8. Fod
9. Fod
10. Knips
11. Knips

Når man konstruerer rytmer ud fra disse numre, skal antallet af slag i en rytme blot være deleligt med sit repertoires taktart. I 4/4 kan en figur på otte slag fx passe, da fire går op i otte. Det kunne fx være en 3 + 5-figur, som kunne se således ud:

1. Klap
2. Bryst
3. Bryst
- +
1. Klap
2. Bryst
3. Bryst
4. Lår
5. Lår

Det kunne også være en 2 + 6-figur, som kunne se således ud:

1. Klap
2. Bryst
- +
1. Klap
2. Bryst
3. Bryst
4. Lår
5. Lår
6. Numse

Ved at dele klassen op i grupper, der holder forskellige figurer, vil det rytmiske fundament på en nem måde blive mere fyldigt og arbejde med forskellige betoningener oveni hinanden.

Find en video-introduktion til bodypercussion-systemet på:
sbl.sangenshus.dk/bog



RYTMESPROG

Nogle siger, at indiske børn, der skal lære at spille tromme, ikke får en tromme i hånden, før de kan sige de vigtigste rytmer på det indiske rytmesprog »takadimi«. Det giver egentlig god mening, for ved at tale rytmerne styrkes den rytmiske præcision, når de skal spilles. Og det er et godt redskab til at opøve elevernes forståelse for nodeværdier og evnen til at omsætte det til musik.

Der findes flere lignende systemer i Danmark. Her følger en gennemgang af en af skolerne i rytmesprog. Rytmesproget har både en lyd og et håndtegn til hver nodeværdi:

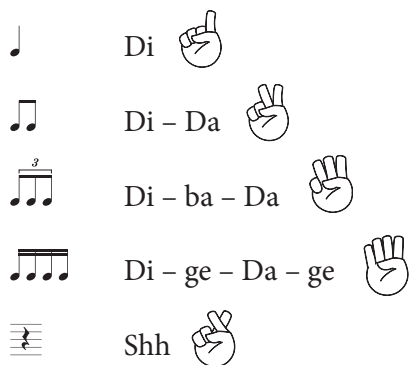

Find rytmekort med disse nodeværdier på: sbl.sangenshus.dk/bog



DET LEVENDE TROMMESÆT

Brug eleverne som trommesæt. Læreren dirigerer med rytme-håndtegn, og eleverne taler rytmen. Sørg for at vise tegnene tydeligt og i roligt tempo. Begge hænder skal bruges, så hele klassen kan se tegnene.

Videreudvikling

- Inddel klassen i to grupper, der følger en hånd hver. Lav vekselrytmer: Lad én hånd vise et tegn ad gangen. Lav flerstemmige rytmer: Begge hænder viser tegn, men viser forskellige rytmer.
- Roterende lederskab: Lad eleverne være dirigenter.
- Inddel klassen i mindre grupper med en dirigent i hver. Læreren akkompagnerer, fx på klaver, for at sikre en fast puls i rummet, mens eleverne i grupper taler de rytmer, som dirigenterne viser.

RYTMESPROG SOM EFTERNAVN

1. Klassen står eller sidder i rundkreds. Læreren forklarer, at »Di« og »Di-Da« kan bruges som efternavne, fx Peter »Di« eller Ida »Di-Da«. Læreren bruger sit eget navn som eksempel med både »Di« og »Di-Da« og lader eleverne gentage i puls nogle gange, indtil eleverne har forstået legen. Husk at bruge håndtegn.

2. Herefter følger en runde, hvor hver elev på skift prøver at sige eget navn + »Di« som efternavn. Gerne som call and response, hvor resten af klassen efterfølgende gentager. Husk håndtegn.
3. Tag dernæst en runde, hvor alle elever bruger »Di-Da« som efternavn.
4. Eleverne vælger »Di« eller »Di-Da« som efternavn og skiftes til at sige for- og efternavn solo, hvorefter resten af klasser gentager. Det hele foregår i fast puls.



Find øvelsen på: sbl.sangenshus.dk/bog

Videreudvikling

Når klassen har helt styr på »Di« og »Di-Da«, kan øvelsen udvides med »Shh«, »Di-ge-Da-ge« og »Di-ba-Da«.

HOP RYTMER

1. Eleverne står i en halvcirkel. Læreren lægger to til fire rytmekort på gulvet, sådan at de vender rigtigt for eleverne.
2. Læreren hopper frem og tilbage mellem rytmekortene, mens eleverne taler rytmerne, og læreren »spiller« således rytmerne med kroppen.
3. Eleverne hopper på skift rytmer, som resten af klassen taler.



Find rytmekort på: sbl.sangenshus.dk/bog

Videreudvikling

Start i det simple, fx kun med et fjerdedelsnodekort og et ottendedelsnodekort, som man kan hoppe frem og tilbage imellem. Når klassen er god til det, kan der udvides med flere kort og flere nodeværdier.

RYTMEDIKTAT

1. Eleverne sidder i en halvcirkel på gulvet.
2. Læreren deler nodekort ud til eleverne, så alle har tre kort fx »Di«, »Di-Da« og »Shh«.
3. Læreren siger en rytme bestående af de uddelte kort fx »Di«, »Di-Da« og »Shh«. Husk håndtegn. Eleverne lægger deres kort på gulvet i den rigtige rækkefølge.
4. Hvis elevernes kort ikke ligger i den rigtige rækkefølge, gentager læreren rytmen.
5. Eleverne læser rytmen op i fællesskab, når alle har lagt den rigtige rytme. Husk håndtegn.
6. Fortsæt med nye rytmer.

Find rytmekort på sbl.sangenshus.dk/bog

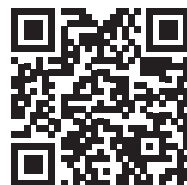

Videreudvikling

Giv eleverne flere kort og gør gradvist rytmerne sværere i takt med, at eleverne udvikler sig.
Roterende lederskab: Lad en elev styre diktaten.

RYTMESKATTEJAGT

1. Læreren deler en node ud.
2. Eleverne går på jagt efter fx fjerdedelsnoder, og klassen snakker efterfølgende om, hvor mange der er, hvordan de er placeret osv.
3. Fortsæt med nye nodeværdier, fx ottendedelsnoder, sekstendedelsnoder og pauser.
4. Klassen læser sangen op på rytmesprog.

TIP!

- Gå på jagt i sange med nodeværdier, der svarer til klassens niveau.
- Brug øvelsen på en sang, som klassen efterfølgende skal lære. Så fungerer den samtidig som en forøvelse.

PROBLEMKNUSERKASSEN:

PULS OG RYTME

Tempoet løber

1. Tydeliggør underdelingerne i pulsen med kroppen og/eller med munden i form af små percussive lyde.
2. Fasthold rytmen ved at tydeliggøre alle taktslag, fx ved at klappe og/eller sige dem, gerne inkl. de ubetonede slag fx »1-og-2-og-3-og-4-og«.
3. Brug talekor: Hvis I arbejder med en konkret sang, så fjern tonerne, og sig teksten som talekor. Gå i dybden med de rytmiske detaljer, så elevernes fokus rettes mod puls og rytme.

Eleverne har svært ved at lave grundtrin

1. Arbejd kvalitetsbevidst med det ønskede grundtrin, så dette får prioriteret øvetid.
2. Tydeliggør underdelingerne i pulsen, så eleverne får en auditiv og kropslig fornemmelse af slagene mellem selve trinnene. Prøv fx at få indarbejdet et naturligt, blødt »bounce« med kroppen.
3. Hvis klassen ikke har arbejdet så meget med grundtrin, kan det for nogle elever være svært både at synge og gå grundtrin. Reducer derfor i mængden af fokuspunkter ved at starte med udelukkende at lave grundtrin. Dernæst kan sangen sættes på som talekor og til slut med melodi. Alt sammen i flow, så grundtrinet ikke bremses, men snarere automatiseres i kroppen.

Nogle elever har svært ved at lære et bodypercussion-beat

1. Prøv at differentiere i beatet, så der kun arbejdes med del-elementer af den oprindelige figur.
2. Sæt tempoet helt ned.
3. Indstuder beatet på ny efter lag-på-lag-metoden: Start med de første par bodypercussion-slag i figuren, og tilføj langsomt flere, når klassen er klar til det.

KAPITEL 5

FLERSTEMMIGHED

Når man arbejder med flerstemmighed i sin undervisning, kan det give adgang til en verden med musikalske oplevelser, der taler til og vækker store dele af elevernes sansesapparater.

Det kan være godt at tænke i en god progression for arbejdet med flerstemmighed. Evnen til at »holde sin egen stemme« kan opøves relativt simpelt og kan tidligt give eleverne succesoplevelser med flerstemmighed. Dette forudsætter, at eleverne introduceres til flerstemmighed i den rigtige rækkefølge, med gode metoder, tålmodighed og respekt for, hvad det kræver af forarbejde med en sang for at kunne synge den flerstemmigt.

En anbefalelsesværdig progression i arbejdet med flerstemmighed er:

1. Kanon som det mest simple.
2. Herefter solfa-stemmer på kendte og ukendte sange.
3. Når eleverne er sikre i ovenstående, kan der arbejdes med tertsstablinger og anden homofoni, startende i det simple og dernæst udvidet.

I det følgende gennemgås konkrete metoder til arbejdet med kanon og solmisation.

KANON

I denne sammenhæng er en kanon en melodi, der er bygget over en akkordrække, som går igen hele sangen igennem, også kaldet en akkordrundgang. Eftersom akkorderne er de samme hele sangen igennem, kan melodien synges forskudt af forskellige grupper.

For at eleverne kan lykkes med at synge i kanon, er der nogle forudsætninger, som må være på plads:

- Eleverne skal kunne sangen rigtig godt enstemmigt, inden den sættes sammen som kanon. Det er derfor nødvendigt at sikre en god indstudningsfase (se også kapitel 2 og 3 for metoder).
- Der skal sikres en fælles puls hele vejen igennem fx ved hjælp af trin, fagter eller hørbar puls fra læreren.

- Lad gerne grupperne danne hver deres rundkreds eller halvcirkel. På denne måde bliver de mindre forstyrret af de andre gruppers stemmer. Med tiden, når eleverne bliver mere vant til at holde egne stemmer, kan cirklerne åbnes gradvist op, så det bliver lettere for alle at høre helheden.
- Eleverne skal trænes i både at holde egen melodi og at lytte til helheden for at sikre fælles puls og balance med de andre grupper.
- Brug hjælpedirigenter. Eftersom det ikke er muligt for læreren at synge begge stemmer på samme tid, er det en god ide at alliere sig med elever, der er stærke i at holde deres stemme. Placer hjælpedirigenten foran resten af gruppen, så alle kan høre og se denne.
- Start med tostemmig kanon, og giv jer først i kast med endnu flere grupper, når klassen er klar til det.

KANON MED DANSETRIN

For at fastholde en fælles puls er en af de sikreste metoder i arbejdet med kanon at tilføje en simpel kanondans til sangen. Følgende dansetrin passer til de fleste kanonsange.

Klassen danner en kreds og holder hinanden i hænderne. Herefter går man:

4 skridt til højre
 4 skridt til venstre
 4 skridt mod midten
 4 skridt ud igen
 evt. rundt om sig selv.

Eksempel: »Jeg har fanget mig en myg«

Jeg har fanget mig en myg, smeltet fedtet af den
 Tønden her er stor og tyk, fyldt med fedtet fra den
 Sy mig fluks et støvlepar,
 du kan godt begynde
 Hvis jeg ingen penge har,
 får du fedt i tønde.

4 skridt til højre
 4 skridt til venstre
 4 skridt mod midten
 4 skridt ud igen
 4 skridt mod midten
 4 skridt ud igen

Fremgangsmåde

1. For at synge i kanon skal eleverne kunne melodien rigtig godt. Brug gerne kanondansetrin allerede i indstuderingsfasen for at sikre en fælles puls.
2. Inddel klassen i to grupper, som hver danner en kreds. Sæt grupperne i gang med sang og dansetrin forskudt af hinanden. I de fleste noder står det noteret, hvor man sætter gruppe 2 ind.
3. Når alle er rigtig gode til ovenstående, kan eleverne deles i flere grupper, som synger forskudt af hinanden. Sørg for, at der i hver gruppe er sikre sangere, som kan hjælpe med at holde både melodi og fælles puls.
4. Træn eleverne i både at holde egen melodi og at lytte for at sikre fælles puls med de andre grupper.
5. Mind alle om at lytte til, hvor dejligt det lyder.

KANON MED FAGTER/BEVÆGELSE

På samme måde som trin kan fagter og anden bevægelse hjælpe til at sikre den faste puls i kanonsange. Bevægelserne skal være tydelige og følge en fast symmetri, fx med en bevægelse per linje, eller som i nedenstående eksempel, hvor fagterne følger teksten.

Eksempel: »Mester Jakob«

Mester Jakob	Klap på lår, klap i hænder × 2
Mester Jakob	Klap på lår, klap i hænder × 2
Sover du?	Højre kind sover på hænderne
Sover du?	Venstre kind sover på hænderne
Hører du ej klokken?	Højre hånd op til højre øre – lyttebevægelse
Hører du ej klokken?	Venstre hånd op til venstre øre – lyttebevægelse
Bim bam bum	»Ring med klokke«, 3 slag
Bim bam bum	»Ring med klokke«, 3 slag

TIP!

Gode og nemme kanonsange

- »Æblemand«
- »Hvem har malet himlen blå«
- »I like the flowers«
- »Mester Jakob«
- »Se nu stiger solen«
- »Jeg har fanget mig en myg«

EKSEMPEL PÅ KANON MED TRIN: »DIGEDAM«

»Digedam« er en let og energisk sang, som er fri af sprog. Den er snarere en leg med lyde, og udgaven her bygger på en mundtlig norsk overlevering. Sangen kan synges som kanon og danses som kanondans. Den har fire linjer, to takter per linje, og man kan begynde en ny indsats ved hver ny linje, så sangen kan synges som to-, tre- eller firestemmig kanon.

DIGEDAM

Musik: Mundtlig overlevering fra Norge

1 Em B Em
Di - ge - di - ge di - ge - di - ge di - ge - di - ge - dam - dam, di - ge - di - di di - di - ge - dam.

2 Em B Em
Di - ge - di - ge di - ge - di - ge di - ge - di - ge - dam - dam, di - ge - di - di di - di - ge - dam.

3 Em B Em
Ai ai ai ai ai ai di - ge - di - di di - di - ge - dam.

4 Em B Em
Ai ai ai ai ai ai di - ge - di - di di - di - ge - dam.

En god arbejdsgang for at komme i mål med at synge denne sang som kanon kunne se således ud:

1. Regn med at arbejde med sangen hen over flere uger. Brug fx tre uger til at lære sangen godt og tre uger til at arbejde med at sætte den sammen som kanon. Repeter stadig sangen enstemmigt de tre gange, hvor I arbejder med at sætte den sammen som kanon. Husk, at der herefter stadig er et hav af udviklingsmuligheder, og at sangen kan blive et stykke kendt repertoire, der videreudvikles over tid (se også ideer til disposition over musiktimen i kapitel 7 samt ideer til arbejdet med kendt repertoire i kapitel 3).
2. Lav en god og grundig indstudering af melodien (se også kapitel 2). Brug fx følgende metoder:
 - Formhøring: Tegn linjer
 - Ekkotalekor
 - Ekkosang med bevægelse
3. Kanondans: Det kan være en god ide at bruge kanondansen allerede som en del af indstuderingsfasen, eftersom trinene hjælper til at forstå sangens struktur. Den dances i en rundkreds, og trinene er som følger:
 - 1. linje (takt 1+2): To sidetrin til højre, to sidetrin til venstre.
 - 2. linje (takt 3+4): To sidetrin til højre, to sidetrin til venstre.
 - 3. linje (takt 5+6): Fire skridt mod midten, fire små skridt tilbage.
 - 4. linje (takt 7+8): Fire skridt mod midten, fire små skridt tilbage.
4. Gennemsyngning med variationer: Syng sangen igennem med nye fokusområder. Prøv fx at lege med at forstærke det musikalske udtryk på forskellige måder:
 - Staccato: Markér pulsen i sidetrinnene med tydelige tramp i gulv, og mærk, hvordan jeres krop og stemme styrkes af det.
 - Legato: Lad armene roligt hæves, når I går mod midten – og sænkes, når I går ud igen. Mærk, hvordan krop og stemme, og dermed sangens udtryk, styrkes af det.
 - Dynamik: Syng og dans sangen med forskellig dynamik.
 - Stumsang: Fjern sangen og fortsæt kun med dansetrin.
 - Overdriv forskellen i de musikalske udtryk i linje 1-2 mod linje 3-4, og hør, hvor flot det lyder, når derne i »dige« er korte og markerede, og »ai«-erne er lette og smukke.

5. Kanon: Lav to grupper, der hver danner en rundkreds. Sørg gerne for at have stærke sangere i begge grupper, der kan hjælpe med at holde melodi og fælles puls. Hjælp gruppe 1 i gang med sang og trin, og gå derefter over til gruppe 2, og hjælp dem ind. Ved tostemmig kanon kan gruppe 2 sættes ind enten efter den første eller anden linje.
6. Arbejd med at få de to grupper til at følges rigtig godt ad. Metoder hertil kan være:
 - Bevidsthed: Gør eleverne bevidste om, at målet er at opnå fælles puls.
 - Talekor: Fjern melodien og fokuser udelukkende på sangens rytme og puls.
 - Stumsang: Fjern sangen og fokuser udelukkende på trin og fælles puls.
 - Hørbare underdelinger: Sig/spil små percussive underdelinger, sekstendele, der kan hjælpe eleverne til at høre alle de mellemliggende slag.
7. Hvis klassen mestrer den tostemmige kanon, kan der laves tre- og firestemmig kanon. Gå dog kun videre til dette, hvis eleverne for alvor har styr på både melodi, trin og at fastholde en fælles puls. Hvis ikke, så fortsæt med at arbejde med tostemmighed. Leg evt. med sjove stemmevariationer for at fastholde elevernes motivation (se kapitel 3 om kendt repertoire for ideer).
8. Arrangement: Lav et arrangement af sangen (se side 38 i kapitel 3 for ideer).

EKSEMPEL PÅ KANON MED FAGTER: »I EN KOSTALD UNDER EN STJERNE«

»I en kostald under en stjerne« er en moderne julesang, der kan synges som kanon. Det enkle Halleluja-omkvæd giver sangen en salmekvalitet i børnehøjde og kan, når det synges i kanon, løfte sangen til en stor musikalsk oplevelse. Det kan være en god ide at støtte sangen og dermed intonationen med akkompagnement på klaver. Sangen er også meget flot uden akkompagnement, det kræver blot, at alle er kropsligt aktive, for sangen er rolig, og linjerne er lange. Derfor er det en stor fordel at synge sangen med fagter, som understøtter fraseringen, også efter endt indstudering.

Find noden, en video med sangen samt fagter på:
sbl.sangenshus.dk/bog



En god arbejdsgang for at nå i mål med at synge sangen som kanon kan være:

1. Beregn at skulle arbejde med sangen henover flere uger.
2. Indstudering: Lav en god og grundig indstudering af sangens første vers:
 - Forøvelse (se side 23 for ideer hertil).
 - Ekkosang med huskefagter (se fagterne i videoen ovenfor).
 - Gennemsyngning med variationer (se kapitel 2 for ideer hertil).
3. Arbejd med at få god kvalitet i sangen. Den har lange linjer og lægger særligt op til, at der arbejdes med:
 - Legato
 - Frasering
 - Klang
 - Udtryk
4. Sæt sangen sammen som kanon: Del klassen op i to grupper, og lad dem danne hver deres kreds/halvcirkel, så de bedst hører deres egen stemmegruppe. Brug gerne hjælpedirigenter, som placeres foran resten af gruppen, så alle kan se og høre denne.
5. Hjælp gruppe 1 i gang med sang og fagter, og sæt gruppe 2 ind efter fire takter. Syng gerne det første vers flere gange, så eleverne får mere tid til at »lande« i kanonsangen.
6. Arbejd med at følges godt ad hele verset. Brug fx følgende metoder til hjælp:
 - Bevidsthed: Gør eleverne bevidste om, at målet er at opnå fælles puls.
 - Hørbar puls samt underdelinger: Sig/knips/spil pulsen og underdelingerne, så der bliver en hørbar puls i rummet, som alle kan følge. Fjern lyden gradvist, i takt med at eleverne bliver bedre til selv at holde en fælles puls.
7. Hvis der er overskud til det, kan de resterende vers indstudies. Men det er bestemt ikke et krav.

8. Sangen kan også synges tre- og firestemmigt, hvis klassen er klar til det. Gå dog kun videre til dette, hvis eleverne for alvor har styr på både melodi og at fastholde en fælles puls.

TIP!

Øjet på bolden

Når fokus som her er at opnå succes med flerstemmighed, kan det være godt at reducere andre succeskriterier. Eleverne kan fx nøjes med at lære første vers. Så hold øjet på bolden: Det vigtigste læringsmål er flerstemmighed.

Find flere ideer til metoder på sbl.sangenshus.dk, under »Digital praksispakke«.

SOLMISATION

Solmisation, solfa, solfège – kært barn har mange navne. I solmisation er hvert trin i en skala forbundet til en bevægelse og en stavelse:

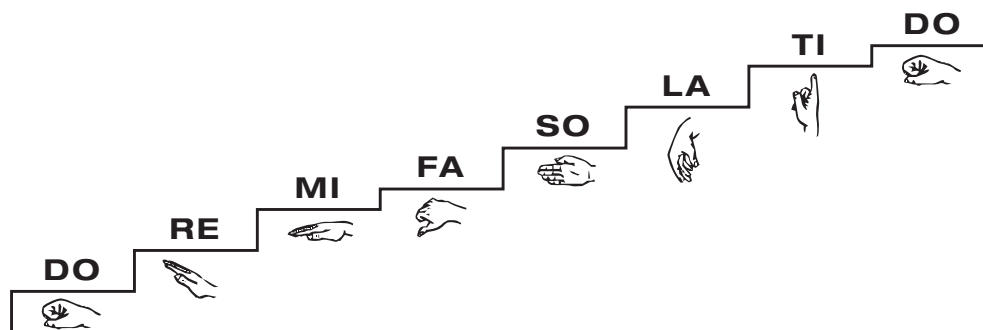

Formålet med solmisation er at styrke den tonale fornemmelse og at kropsliggøre forståelsen af tonernes placering i forhold til hinanden. Det, at hvert skalatrin er forbundet til en håndbevægelse og en stavelse, gør det lettere for eleverne at ramme tonerne. Håndtegnene flytter sig længere og længere op langs kroppen i takt med, at tonen bliver lysere, hvilket gør det lettere for eleverne at aflæse, hvilken vej stemmen skal.

Solmisation kan bruges til:

- At styrke elevernes intonation.
- Simpel flerstemmighed.
- At lære at synge fra bladet, også kaldet »prima vista«.
- At aflytte og nedskrive musik på noder.
- Komposition.

Vi har oplevet, at nogle lærere udtrykker betænkeligheder ved at skulle give sig i kast med solfa-systemet og bekymrer sig om, hvorvidt deres musikteoretiske viden rækker. Hertil er det vigtigt at huske, at det på ingen måde er nødvendigt at mestre systemet til fulde eller at kende hele dets teoretiske ståsted for at kunne bruge solmisation kvalitetsbevidst til nodelære, flerstemmighed og komposition i sin undervisning. Det handler i høj grad om at øve sig sammen med eleverne og lære sig små tricks til, hvordan man sætter solfa- og melodistemmer sammen til flerstemmighed.

I det følgende gives en kort teoretisk forklaring af solfa. Den er tænkt som basisviden til læreren, der ikke har arbejdet så meget med solfa tidligere. Afsnittet vil primært have et diatonisk fokus og vil derfor som udgangspunkt ikke berøre de kromatiske solfa-tegn – dog med enkelte undtagelser.

Dernæst beskrives ideer til forskellige solfa-lege, der kan understøtte elevernes og lærerens forståelse af solfa-systemet. De har særligt til formål at øge bevidstheden om tonerækken, deres placering i forhold til hinanden, intonation samt at styrke elevernes kreativitet og kompositoriske evner.

Endelig præsenteres en række punkter og arbejdsgange, der kan hjælpe læreren til at komme godt i gang med at anvende solfa-systemet til flerstemmighed.

SOLFA-TEORI LIGHT

Solfa-systemet er smart, fordi det er uafhængigt af toneart. Vi forholder os altså ikke til, om vi er i C-dur, G-dur, D-mol, Bb-mol eller andre mulige tonearter. Vi forholder os kun til, hvad der er vores grundtone, og denne kaldes Do.

I nogle lande bruges systemet anderledes, men den nordiske model, som vi bruger her, er simpel og bruges på en sådan måde, at man kan nå rigtig langt ved blot at kende de syv toner: Do, Re, Mi, Fa, So, La, Ti.

Dur og mol

Synger vi en sang i dur, vil grundtonen hedde Do. 2. trin = Re, 3. trin = Mi, 4. Trin = Fa, 5. trin = So, 6. trin = La, 7. trin = Ti, og på 8. trin er vi tilbage ved Do, blot en oktav lysere:

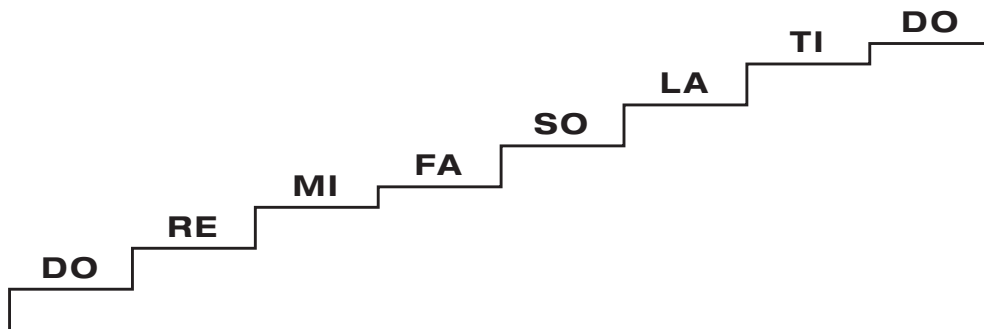

Det vil altså sige, at hvis vi synger en sang i tonearten G-dur, så vil tonen G være vores grundtone, som kaldes Do i solfa-systemet. Tonen A = Re, B = Mi osv. Synger vi en sang i C-dur, er tonen C vores Do, D er Re osv.

Synger vi derimod en sang, der går i den rene molskala (æolisk mol), bruger vi La som vores grundtone. Vi får altså en mol-skala, hvis vi i stedet starter på La:

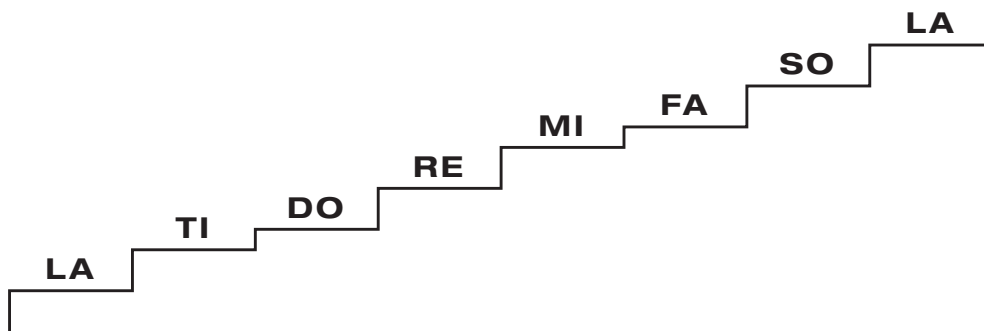

Synger vi en sang i tonearten D-mol, er tonen D vores La, og altså vores grundtone, eftersom vi er i mol. Tonen E vil være Ti, som er vores molskalas andet trin. Tonen F er Do, som er vores molskalas tredje trin osv. Synger vi en sang i A-mol, er tonen A vores La. Synger vi en sang i F-mol, er tonen F vores La osv.

Hvis man ønsker at harmonisere en mol-sang, som har en ledetone – altså et højt syvende trin – med en solfa-stemme, er det nødvendigt at hæve trinnet i

skalaen med en halv tone. Det vil sige, at mol-solfa-skalaens syvende trin »So« vil blive til et »Si« i stedet.

I sangen »Norrlandsk Folkevis« er der fx et højt syvende trin i en molskala. Find sangen på: sbl.sangenshus.dk/bog

I solfa-systemet er det altså underordnet, hvilken toneart vi befinder os i. Vi forholder os blot til trinene i skalaen.



KOM I GANG MED SOLFA

En god måde at komme i gang med solfa er ved at øve sig i at synge hele skalaen op og ned på trinnavne og med håndtegn. Eftersom læreren skal bruge det som undervisningsværktøj, er det en god ide at øve sig foran et spejl for at se, om håndtegnene er tydelige og præcise.

Når man kan hele skalaen, kan man lege med at bevæge sig lidt rundt i skalaen. Start trinvist, fx:

Do – Re – Mi – Re – Do
Do – Re – Mi – Fa – So – Fa – Mi – Re – Do

Når det går godt, kan man gå i gang med at lave små spring i skalaen. Første skridt er altid at kunne finde tilbage til sit Do, fx:

Do – Re – Mi – Do
Do – Re – Mi – Fa – Do

Dernæst kan man forsøge at bevæge sig trinvist op til en tone, »gemme« den for sit indre øre og dernæst springe direkte til tonen, fx:

Do – Re – Mi (gem tonen) – Do – Mi – Do – Mi
Do – Re – Mi – Fa – So (gem tonen) – Do – So – Do – So

Herfra gælder det om at lege med skalaen og øve sig i at bevæge sig mere og mere frit rundt. Husk, at man altid kan gå tilbage til trinvis bevægelser for at sikre, at man rammer tonerne rigtigt.

TIP!

Øv sammen med eleverne. De har lige så meget glæde af stille og roligt at lære solfa-tonerne og at øve sig i at bevæge sig rundt på de forskellige trin.

SOLFA-SANG

»Chinese Penta« eller »Kinasang« er en melodi, der kan bruges til at lære en mol-pentaton-skala at kende og til at øve sig på solfa-håndtegn. Desuden kan den synges som kanon.

KINASANG

Musik og tekst: Anonym

① ② ③ ④

p la la do re mi mi mi mi mi re do la la *mf* la so la la mi

Dm *Dm* *Am/c*

mi re do re mi mi la so la la mi mi re do re la la

B♭Δ *Am* *Dm* *Am/c* *B♭Δ* *Am7* *Dm*

En god arbejdsgang med »Kinasang« er at indstudere den med sine elever som ekkosang med solfa-håndtegn, gerne med forøvelsen »Formhøring: Tegn sangens linjer« forinden (se også kapitel 2 for flere ideer).

Hvis sangen i øvrigt skal bruges som repertoire i klassen, anbefales det desuden at anvende metoder fra kapitel 3 og kanon-metodik fra afsnittet på side 53 i dette kapitel.

TIP!

Lav nye tekster til »Kinasang«

Når klassen har lært sangen godt at kende med solfa, kan I lave nye tekster til. Her er fx en efterårstekst, der passer på melodien:

*Det er blevet efterår,
Bladene de falder
Det er blevet efterår,
Bladene de falder
Fugle flyver højt,
Pludselig er de borte
Fugle flyver højt,
Dagene bli'r korte.*

SOLFA-LEGE

Lege med solfa-tonerne er en sjov måde at give eleverne et kendskab til tonerækken. Det styrker på en legende måde elevernes forståelse for tonehøjder og dermed evnen til at synge mere rent. Det er et skridt ind i en musikteoretisk forståelse, og det kan anvendes som kompositorisk værktøj, der styrker elevernes kreativitet og klassens evne til samskabelse.

Find solfa-kort til de følgende lege på:
sbl.sangenshus.dk/bog



HOP MELODIER

1. Eleverne står i en halvcirkel. Læreren lægger kortene Do, Re og Mi på gulvet, sådan at de vender rigtigt for eleverne.
2. Læreren hopper frem og tilbage mellem solfa-kortene, mens eleverne synger tonerne. Læreren kan synge med efter behov.
3. Eleverne hopper på skift små melodier, som resten af klassen synger.

Videreudvikling

Start i det simple og udvid med flere toner, når klassen er klar til det. Gode kortkombinationer er blandt andet:

- Mi, So
- Mi, Fa, So
- Do, Re, Mi, Fa, So
- Do, Re, Mi, So, La – Pentaton skala

Når klassen er klar til det, når de er sikre i legen, og størstedelen rammer de rigtige toner, kan klassen deles op i to grupper, der hver danner en rundkreds og hopper melodier. På den måde opstår der et flerstemmigt sammenspil.

Hertil er den pentatone skala god at bruge. Gruppe 1 hopper melodier med Do, Re og Mi, mens gruppe 2 hopper melodier med So og La. Læreren kan evt. akkompagnere til for at sikre en fælles puls og skabe endnu mere musik i rummet.

FIND EN FEJL

1. Læreren lægger solfa-kort tilfældigt mellem hinanden på gulvet.
2. Eleverne skal nu i fællesskab lægge kortene i den rigtige rækkefølge.
3. Mens eleverne vender sig om eller holder sig for øjnene, bytter læreren, eller en elev, rundt på to af kortene.
4. Eleverne må nu kigge og række hånden op, hvis de har fundet fejlen. En elev må komme op og rette fejlen og bytte rundt på to nye kort.

Videreudvikling

Brug legen som stafet: Eleverne står i minimum to hold på en række. I den anden ende af lokalet ligger solfa-kort i rækkefølge, men to kort ligger forkert. Den forreste elev i hver række løber nu op og retter fejlene, så rækkefølgen bliver rigtig. Man kan starte med en del af skalaen og senere bruge den fulde skala. Derefter bytter eleven rundt på to nye kort, løber tilbage og sender næste mand i rækken afsted.

Aftal på forhånd, hvor mange gange rækken skal igennem. Når holdet er færdigt, råber de: »DO-RE-MI – Vi er færdige!«

RUNDE-SOLFA

Alle elever står i en rundkreds. Første elev starter med at synge Do. Den næste elev synger Re, den næste Mi, og sådan fortsætter skalaen en oktav (otte toner) op. Når en elev har sunget det lyse Do, starter den næste forfra på skalaen med det dybe Do. Husk at bruge håndtegn samtidig.

Videreudvikling

Lav legen som stumsang, det vil sige kun med håndtegn, mens eleverne synger tonerne inde i hovedet.

Indfør en »hemmelig tone«, fx ved at bede et par af eleverne om at sætte sig ned. Når skalaen når hen til en elev, der sidder ned, skal tonen springes over, fx Do – Re – *sidder* – Fa – So. Prøv den samme leg, men start fra det lyse Do og bevæg jer nedad i skalaen.

MENNESKE-SKALA

Forberedelse: Læreren laver et sæt af solfa-kort svarende til klassens størrelse.

1. Klassen inddeles i grupper med lige mange elever i hver. Sættene af solfa-kort tilpasses, så de indeholder en solfa-række svarende til gruppens størrelse. Hvis en gruppe består af seks elever, kan de få et kortsæt bestående af Do, Re, Mi, Fa, So, La.
2. Alle i gruppen trækker hver et kort og skal nu stille sig i den rigtige rækkefølge hurtigst muligt. Hurtigste gruppe vinder.
3. Alle grupper synger nu deres skala.

Videreudvikling: Lav huller

Runde 1: Klassen inddeles i grupper af syv elever. Der fjernes et tilfældigt kort i hvert sæt af solfa-kort med fuld skala. Alle i gruppen trækker et kort og skal nu stille sig i den rigtige rækkefølge hurtigst muligt, men synligt efterlade et hul, hvor der mangler en tone. Hurtigste grupper vinder.

Alle grupper synger deres skala, men synger den manglende tone stumt inde i hovedet.

Runde 2: Klassen inddeles i grupper af fem elever, og der fjernes to kort fra bunken. Herefter samme princip som i runde 1.

Runde 3: Klassen inddeles i grupper af tre elever, og der fjernes fire kort fra bunken. Herefter samme princip som i runde 1.

INTERVAL-VENNER

Formålet med legen er at opbygge en bevidsthed om tonernes placering på skalaen og at lære de små intervaller – prim, sekund og tert – at kende.

Alle elever har et solfa-kort, som holdes frem, så resten af klassen kan se det.

Læreren »kalder« nu et interval – prim, sekund eller tert. Find en oversigt over intervaller i boksen nedenfor. Start simpelt, og byg flere og flere intervaller på.

Eleverne skal nu finde en intervalmakker. Hvis læreren fx har kaldt »sekund«, kan Mi og Fa finde sammen. Eller Do og Re, Fa og So osv.

Når man har fundet sin intervalmakker, skynder man sig hen til et aftalt sted, hvor man har »helle«. Det er ikke sikkert, det passer sammen, så alle kan få en intervalmakker. Det gælder derfor om at være hurtig.

INTERVALLER

1. **Prim:** Intervallet en prim betyder et, hvilket vil sige afstanden fra en tone til den samme tone. Fx Do-Do, Fa-Fa, So-So osv.
2. **Sekund:** Intervallet en sekund betyder to, hvilket vil sige afstanden fra en tone til den nærmeste tone i skalaen, op og ned. Fx Do-Re, Mi-Re, So-Fa, Ti-Do osv.
3. **Terts:** Intervallet en tert betyder tre. Der findes store og små tertser, men det er ikke vigtigt i denne leg. Når vi bevæger os en tert i skalaen, springer vi en tone over, op eller ned. Fx Do-Mi, Mi-So, La-Do, Fa-Re osv.

SOLFA-VENDESPIL

1. To elever – »spillerne« – går uden for døren, så de ikke kan se og høre, hvad der aftales i resten af klassen.
2. De øvrige elever inddeles i par – »stik« – som sammen skal finde på en lille solfa-melodi, de nemt kan huske. Sørg for, at alle bruger håndtegn til.
3. Alle stikkene blander sig i en rundkreds, så de ikke nødvendigvis står ved siden af deres makker.

4. Spillerne udenfor døren inviteres nu ind igen og skal dyste om at finde »solfa-stik«. På skift peger de på to elever i kredsen, der en ad gangen synger deres solfa-melodi. Når en spiller har fundet et matchende stik, sætter stikket sig ned, og spilleren får lov at fortsætte sin tur.

SANGSKRIVNING MED SOLFA

Klassen inddeles i mindre grupper, der alle får en stak med små solfa-kort samt en terning. Der aftales på forhånd, hvor mange gange hver gruppe skal slå med terningen.

Grupperne kaster nu terningen og lægger solfabrikkerne i rækkefølge, svarende til de tal, der kastes. Brug gerne den pentatone skala, som står nedenfor.

Heraf kommer der nu en tonerække, som er gruppens små minikompositioner. Kompositionerne præsenteres for resten af klassen.

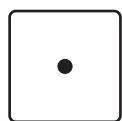

Do



Mi

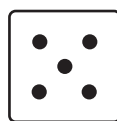

La

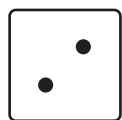

Re

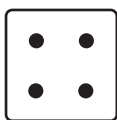

So

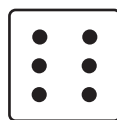

Do

TIP!

I kan bygge videre på melodier over flere musiktimer, så kompositionerne bliver længere.

Videreudvikling

I starten kan alle toner være lige lange, men når eleverne har lært deres små melodier godt at kende, kan de lege med at ændre på rytmen.

Kombiner legen med rytmekort, så hvert tal efterfølgende repræsenterer en konkret nodeværdi. Et terningkast med værdien 1 til 3 kan fx repræsentere fjerdedele, og terningkast med værdien 4 til 6 kan repræsentere ottendedele. I den skabende proces vil solfa-stavelserne Do, Re og Mi da have fjerdedele som nodeværdier, mens So, La og Do vil have ottendedele som nodeværdier. Senere kan man udvide med flere nodeværdier.

Skriv en tekst til melodierne. Måske vælger I et fælles tema for alle grupper. Hvis det giver mening, kan gruppernes melodier sættes sammen til en længere sang.

FLERSTEMMIGHED MED SOLFA

Solmisation er en af de mest simple veje til at arbejde med flerstemmighed helt fra indskolingsalderen. For mange elever er det en stor oplevelse at tage del i en flerstemmig sang og høre, hvordan musikkens harmonik udfolder sig blot med stemmer.

Her følger en række punkter, der er væsentlige at huske, når man giver sig i kast med flerstemmighed med solfa:

- Brug altid solfa-håndtegnene, når solfa-stemmerne læres. Det øger bevidstheden om tonernes placering i forhold til hinanden, og det hjælper til, at flere elever husker solfa-melodien.
- Eleverne skal kunne melodistemmen rigtig godt, inden solfa-stemmen sættes på. Det er vigtigt ikke at sætte de to stemmer sammen for tidligt.
- I lang tid vil eleverne have brug for, at læreren indstuderer solfa-stemmen. Dette kan gøres som ekkosang, hvor læreren synger solfa-stemmen for, og eleverne imiterer.
- Start i det simple. Der findes et hav af skønne sange med solfa-stemmer med meget få toner. Det er en fordel for eleverne, at det er overkommeligt, og det giver samtidig læreren mulighed for stille og roligt at blive bekendt med det flerstemmige arbejde med solfa.

- Når melodi- og solfa-stemmen skal sættes sammen, må læreren orientere sig i noden for at finde ud af, hvordan starttonerne i henholdsvis melodi- og solfa-stemmen ligger i forhold til hinanden. Starter de på samme tone? Starter melodien på Do og solfa-stemmen på Mi? Starter melodien lysere end solfa-stemmen? Når læreren har orienteret sig om starttonerne, kan det være nødvendigt at øve sig på at finde begge stemmers starttoner.
- Sørg for, at hele klassen lærer både melodien og solfa-stemmen. Når klassen deles op i to grupper, så skift imellem, hvem der synger melodien, og hvem der synger solfa-stemmen. På denne måde trænes alle elever i at kunne holde begge stemmer.
- Lad gerne grupperne danne hver deres rundkreds eller halvcirkel. På denne måde bliver de mindre forstyrret af den anden gruppes stemme.
- Brug hjælpedirigenter. Eftersom det ikke er muligt for læreren at synge begge stemmer på samme tid, er det en god ide at alliere sig med elever, der er stærke i at holde deres stemme. Placer hjælpedirigenten foran resten af gruppen, så alle kan høre og se denne.
- Brug solfa-håndtegnene som »fraseringsinstrument«. »Stryg« fx på tonerne ved at lade håndtegnene være i bevægelse ud fra kroppen for at illustrere lange toner. Stemmen gør det, som hænderne viser.

På hjemmesiden findes »Norrlandsk Folkevise« gennemgået som et eksempel på flerstemmighed med solfa. Find den på: sbl.sangenshus.dk/bog



TIP!

Mi-Fa-So-Fa-Mi

En af de mest anvendelige solfa-stemmer er linjen Mi-Fa-So-Fa-Mi, som kan synges over alle sange, som har progressionen I-IV-V-I, fx:

- »Se min kjole«
- »Stop den lille kænguru«
- »I en skov en hytte lå«
- »Inde i Irlands bjerge«
- »Kanonkongen Knold«

Do-La-Ti-Do

På mange af de samme sange vil man samtidig kunne synge solfa-understemmen Do-La-Ti-Do, og lynhurtigt har man et katalog af trestemmige sange.

Yderligere inspiration

Der findes et hav af gode sange med solfa-stemmer i serien *Børnekor med poesi og bevægelse* af Pia Boysen og Margrete Enevold.

PROBLEMKNUSERKASSEN:

FLERSTEMMIGHED

Eleverne synger ikke med

1. Har I indstuderet sangen grundigt nok? Gå tilbage til indstuderingsfasen, og sørg for, at eleverne bliver helt sikre i sangen.
2. Har eleverne forstået opgaven og forstået, hvad en kanon er?

Stemmegrupperne følges ikke ad

1. Hjælp klassen ved at holde en fælles puls. Spil pulsen i øvefasen, og gør eleverne bevidste om, at flerstemmighed er afhængig af en sikker puls. Husk at fjerne øvepulsen igen, når eleverne er mere sikre.
2. Vis rytmen med kroppen: Hav tydelige underdelinger i kroppen, som »smitter« i hele rummet.
3. Styrk elevernes pulsfornemmelse ved at lave rytmiske øvelser.
4. I kanonsange: Brug trin og fagter til at holde en fælles puls.
5. I solfa-sange: Brug fagter til melodien og solfa-håndtegn til solfa-stemmerne for at tydeliggøre linje- og toneskift.
6. Syng sangen som talekor: Fjern tonerne, og tal sangen for at øge fokus på at holde fælles puls.
7. Særligt i kanonsange: Hvis sangen har et tydeligt rytmisk mønster og ikke for mange lange toner, kan man klappe sangen i kanon. Dette vil øge fokus på den rytmiske helhed.
8. Arbejd på, at alle elever tager ansvar for alle sangens indsatser.

Eleverne kan ikke holde deres egen stemme

1. Lad stemmegrupperne danne egne cirkler og synge ind mod hinanden, så de hører deres egen stemme bedst.
2. Lav solfa-lege for at træne den tonale bevidsthed.
3. Sørg for at have sikre sangere i alle grupper.
4. Hav tålmodighed. Det at lære at ramme toner og at holde sin egen stemme er et stort koordineringsarbejde for stemme og øre, og nogle elever har sværere end andre ved at lære at få de små dele omkring stemmen til at arbejde rigtigt.

KAPITEL 6

MUSIKALSK SKABEN

Musikalsk skaben er en kreativ proces, som kan foregå på mange måder. Nogle gange er formålet at komponere et stykke musik, andre gange er det selve processen, der er vigtig.

I dette kapitel beskrives enkle aktiviteter, der fokuserer på kreativt, improviserende og skabende arbejde med eleverne.

AKTIVITETER OG ØVELSER

SKOLETASKE-JAM

Alle har et minut til at finde en genstand fra deres skoletaske, der kan bruges som et instrument. Alt, der kan frembringe en lyd, fungerer. Det kan fx være nøgler, kuglepenne, madkasser, linealer osv.

På skift præsenterer hver person sit instrument og den lyd, der kan laves med det. Til en fælles puls sættes instrumenterne, et efter et, sammen til et improviseret beat. Hver deltager finder på en rytme med sit instrument.

Gør gerne noget ud af, at man holder sin egen rytme hele vejen igennem. Hvis det er for svært, kan man med fordel lade børnene være sammen to og to og støtte hinanden i den samme rytme.

Videreudvikling

- Lav et break: Læreren kan selv lave et break, eller børnene kan lave breaks i mindre grupper. Man kan også bede grupperne om at navngive deres breaks, så det kan »kaldes frem« undervejs. Fx Harry Potter-break, fodbold-break, eller hvad de kan finde på.
- Lav en rap eller en sang til beatet. Det kan fx handle om skolen, frikvarteret og alt mulig andet.
- Diriger dynamikken.
- Diriger, hvilke instrumenter der skal spille.
- I mindre grupper kan eleverne selv lave et beat, som kan fremføres for resten af klassen.

Øvelsen er inspireret af bogen *Icebreakers* (Fris & Thorning, 2014).

Find en video med »Skoletaske-jam« og mere inspiration på:
sbl.sangenshus.dk/bog



LYDLAGKAGE/IMPRO-BOLD

Alle står i rundkreds og tænker over en lyd, de vil sige.

I første runde siger hver enkelt elev sin personlige lyd på skift i kredsen. Ved hver lyd leges, at man har en bold i hænderne, der matcher lyden. Den kan rystes, dribles med, kastes op i luften osv.

I næste runde begynder den første elev, men bliver nu ved med at gentage sin lyd, mens de andre på skift lægger deres lyde ovenpå som en stor lyd-lagkage med mange lag. Få eleverne til at lytte til det samlede lydbillede og finde på nye lyde, hvis der fx mangler høje lyde, lyde, som falder anderledes i perioden end de andre, lange lyde, korte lyde eller rytmelyde. Målet er, at alle lytter til hinanden og får lyd-lagkagen til at blive så flot og varieret som muligt.

Videreudvikling

- Læreren agerer dirigent og kan »slukke« og »tænde« for dele af cirklen. Lyden forandres øjeblikkeligt, og der kan leges og eksperimenteres med udtrykket.
- Lad eleverne være dirigenter.

Find en video af øvelsen på: sbl.sangenshus.dk/bog



TIP!

- Inden eleverne selv skal til at improvisere, kan der aftales en »vikar«, en planlagt lyd og bevægelse, som man kan bruge, hvis man ikke kan finde på noget selv.
- Der kan aftales en ramme for lydene, et såkaldt kreativt benspænd, som begrænser mulighederne. Det åbner ofte for nye ideer og bryder med ens vaner. Det kunne være lyde fra skoven, lyden af frikvarter, bodypercussion, instrumentlyde osv.

KROPPEN KOMPONERER

Alle sidder i en rundkreds. Læreren rejser sig op og beder en eller to i kredsen om også at rejse sig op. De stående elever repræsenterer nu et klap, mens de siddende repræsenterer en pause.

Læreren klapper – i fast puls – den rytme, der fremkommer i det fysiske partitur, som kroppene i rundkredsen viser.

Eleverne sidder fx i en rundkreds sådan her:

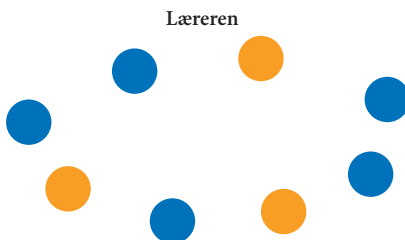

De blå sidder, de orange står. Det vil sige, at rytmen i urets retning fra læreren er:



I første runde skal eleverne gætte »kompositionssystemet«, altså at de forskellige kroppsstillinger komponerer musikken. Herefter klapper hele klassen det fysiske partitur.

Når alle har forstået systemet, kan man videreudvikle med flere nodeværdier.

KOMPOSITIONSSYSTEMET

Hver person repræsenterer et pulsslag, og kroppsstillingen viser enten en pause eller en rytme:

- En siddende person er en pause (pausen fylder 1 slag i den fælles puls)
- En stående person med samlede ben er en fjerdedelsnode (1 klap på ét slag)
- En stående person med spredte ben er 2 ottendedele (2 klap på ét slag)
- En person, der står oppe på sin stol, er en ottendedelstriol (3 klap på ét slag)
- En stående person med krydsede ben er 4 sekstendedele (4 klap på ét slag)

Videreudvikling

- Lav flere små grupper, fx med otte personer i hver, der producerer deres egen lille rytme over en to takters periode. Efterfølgende kan man sætte gruppernes rytmer ind oveni hinanden og dermed få et mere avanceret rytmemønster.
- Eleverne omsætter det fysiske partitur til rytmesprog (se side 47).
- Eleverne omsætter det fysiske partitur til noder, fx på tavlen.

NAVNELEG MED LYD OG BEVÆGELSE

Alle står i rundkreds. Læreren laver en improviseret lyd over sit navn med tilhørende bevægelse og bliver stående i sin slutpositur. Eleverne imiterer samtidigt og præcist med stemme og krop og bliver ligeledes stående i slutpositionen. Alt

efter elevernes mod kan læreren fortsætte med at lave nye lyde med bevægelser et par gange, indtil eleverne er trygge ved at skulle improvisere selv.

På skift improviserer hver elev deres navn med lyd og bevægelse, og resten af klassen imiterer.

Find en video af øvelsen på:
sbl.sangenshus.dk/bog



Videreudvikling

- Lav den regel, at eleverne skal starte deres lyd og bevægelse der, hvor eleven forinden sluttede.
- Lav en regel, om at lydene skal være kontrasterende, det vil sige, at hver anden fx er piano, hver anden forte eller legato/staccato, højt/dybt, glad/trist, osv.

TIP!

- Inden eleverne selv skal til at improvisere, kan der aftales en »vikar«, en planlagt lyd og bevægelse, som man kan bruge, hvis man ikke kan finde på noget selv.
- Er det svært at finde på, er det ofte, fordi der er for mange muligheder. Hjælp dem ved at lave begrænsninger, fx piano, forte, højt, dybt, glad og trist, og find selv på. Husk, at alle lyde er lige gode.
- Der kan aftales en ramme for lydene – et såkaldt kreativt benspænd, som begrænser mulighederne. Det åbner ofte for nye ideer og bryder med vaner. Det kunne være lyde fra skoven, lyden af frikvarter, body-percussion, instrumentlyde osv.

RYTMEKREDS

Alle står i rundkreds. Grundtrin 1 i 4/4 sættes i gang (se også side 42).

Deltagerne skal nu skiftevis vælge et slag ud af de fire slag i takten, som de skal klappe på. Herefter udvides til 2 slag, en rytme eller andet.

Find en video af øvelsen på:
sbl.sangenshus.dk/bog



Videreudvikling

- Brug stemmen i stedet for at klappe.
- Vælg ord, som skal siges i rytmer. Det kan fx være inden for et emne – fx skolegård, madpakker, efterår osv.
- Læreren agerer dirigent og kan »slukke« og »tænde« for elevernes rytmer.
- Lad eleverne være dirigenter.

RAMMESANGE

I rammesange er der typisk et enkelt vers, som sætter rammen om det improvisatoriske arbejde. Man synger verset, og så er eleverne med til at byde ind i den del af sangen, hvor der er plads til medinddragelse. Det kunne fx være bevægelsesforslag, bodypercussionforslag, forslag til fagter, lydforslag, stemmeforslag osv. En rammesang, som de fleste kender, er »Jeg gik mig over sø og land«, hvor eleverne kan byde ind med, hvilket »land« man har hjemme i.

TIP!

Der er masser af god inspiration at hente til ramme-sange i Lotte Kærssås materialer, fx sangene »Jeg ka' li' at gå« og »Stop stop et stoppested«.

Find en video med »Jeg ka' li' at gå« på:
sbl.sangenshus.dk/bog



KOREOGRAFISK SKABEN

Vælg en simpel sang, fx en med kun et vers. Det kan med fordel være en sang på et sprog, de fleste elever ikke taler. I kan fx bruge »Dighedam«, som er på side 56. På andre sprog er vi ofte mindre fastlåste af gængse forestillinger, og derved bliver kreativiteten større.

Fremgangsmåde

- Klassen inddeles i mindre grupper, som arbejder sammen om at finde på bevægelser, der evt. underbygger teksten.
- Sangen synges igennem med fagterne/bevægelserne til og kan fremføres eller læres videre til resten af klassen.

KAPITEL 7

DEN GODE MUSIKTIME

Musiktimerne stiller særlige krav til klasseledelse. Gængse klasseledelsesmetoder er i høj grad baseret på mundtlig kommunikation og dialogbaseret relationsopbygning. Musiktimen begrænser i sin natur det verbale, og musiklæreren må derfor bruge andre metoder til at rammesætte og kommunikere i undervisningen. Det er gennem sang, dans og bevægelse, koncentreret lytning og sammenspil, at eleverne erfarer det musikalske håndværk og danner sig et grundlag for efterfølgende refleksion.

At skabe rum for læring og en god kultur i musiklokalet kræver struktur og evnen til at fastholde flow i undervisningen. Flow er en essentiel del af en musiktime, fordi det optimerer læringen og skaber en solid helhedsoplevelse af timen. Dette stiller krav til underviseren om på den ene side at være et skridt foran og klar til det næste i undervisningen, og på den anden side være til stede og nærværende i det, der sker lige nu. Denne dobbelthed kan for nogle opleves som et paradoks.

Musik er samtidig et fag, hvor mestring oparbejdes over længere tid. Der knytter sig mange færdigheder til at få musikken til at lykkes, og overblikket over disse risikerer at gå tabt i det hurtige liv på skolerne. Det er væsentligt at sikre kontinuerlige succesoplevelser for både lærere og elever, så motivationen vedligeholdes.

I det følgende praktiseres nogle greb, som kan bidrage til at fastholde et godt undervisningsflow, at musiktimerne flyder lettere, og kvaliteten af musiktimerne øges.

DET DU GIVER, FÅR DU IGEN

Musiktimerne kan blive et rum for kreativitet, leg og alsidig læring. Den bedste måde at skabe denne musikkultur er ved selv at gå foran som et godt eksempel. Usikkerhed omkring egen stemme, egne evner på klaver, evnen til at skabe ro osv. risikerer at spænde ben for legen og fordybelsen. Engagement smitter til gengæld, og en lærer, der selv tør at gå ind i musikken uden frygt for at fejle, vil lettere kunne engagere eleverne til læring. Læreren behøver på ingen måde at kunne alt for at være i stand til at inspirere eleverne til musikalsk udøvelse. Ofte

vil et fokus på elevernes progression, frem for på lærerens præstation, have en positiv betydning for undervisningen.

Elevernes motivation og aktive deltagelse i musikfaget får gode betingelser, når læreren synliggør fagligheden og læringen i sin musikundervisning, så eleverne bliver bevidste om, hvilke færdigheder der knytter sig til faget. Musiklæreren må løbende give kvalificerede anvisninger til, hvordan elevernes indsats kan forbedres. Gode måder at synliggøre læring er fx ved at bruge fagtermer og opbygge et sprog omkring musikalsk aktivitet. Det kan fx være at sige højt, hvilken færdighed der fokuseres på lige nu, eller lave mini-evalueringer og refleksioner, der gør eleverne bevidste om det musikalske arbejde og egen/klassens progression.

Ideer til spørgsmål, der kan udvide elevernes faglige bevidsthed

- Hvad har vi arbejdet med?
- Hvad hedder det på musikprog?
- Hvordan føltes det at synge på denne måde?
- Hvordan lød det?
- Havde vi samme puls?
- Hvad er vi blevet bedre til nu?
- Hvordan kan det blive endnu bedre?

»SHOW, DON'T TELL«

Det musikpædagogiske mantra, »show, don't tell«, er et vigtigt ledelsesmæssigt greb i musikundervisningen. I rigtig mange tilfælde vil det at gøre frem for at fortælle bidrage til, at eleverne hurtigere forstår, hvad de skal. Det øger koncentrationen og mindsker uro.

METODER TIL AT TRÆNE »SHOW, DON'T TELL«

Gennemfør en hel lektion uden at forklare med ord, hvad der skal ske: Læreren kan guide eleverne igennem timen blot ved at gøre og vise med stemme og krop, hvad der skal ske.

Direkte overgange: Ved at gennemtænke logiske overgange og planlægge, hvordan man kommer fra aktivitet 1 til aktivitet 2 i undervisningen, kan læreren undgå at stoppe op imellem de forskellige dele af timen. Det kan fx være en stemmeopvarmning, der går direkte over i en ekkosangsindstudering. Eller en kendt sang, der blot sættes an uden introduktion lige i halen af den foregående aktivitet.

Brug håndtegn: Håndtegn kan være et værktøj til at fortsætte en musikalsk aktivitet, samtidig med at læreren giver besked om, hvad der videre skal ske. Det kan fx være tegn til stykker i musikken, så man undgår at forklare en form med ord. Eller tegn til ekkosang: Nu skal I lytte, nu synger jeg, nu synger I osv. Det kan være tegn til at rejse sig op og sætte sig ned. Tegn til roterende lederskab. Det kan være tegn til en gruppe om at fortsætte med at synge melodien, mens læreren hjælper den anden gruppe med en anden stemme. Håndtegn kan anvendes til alverdens ting. Det er kun fantasien, der sætter grænser.

Brug piktogrammer: Piktogrammer er billeder, der fx viser, hvordan eleverne skal organisere sig i lokalet – fx i en kreds, på rækker, i vrimmel, siddende, stående osv. Piktogrammer kan også bruges til at illustrere en lektionsplan. Ved blot at pege på et billede kan musiklæreren vise, hvad der skal ske uden at stoppe op og tale. Måske kan det blive til en sjov leg, hvor eleverne har to takter til at organisere sig anderledes i rummet.

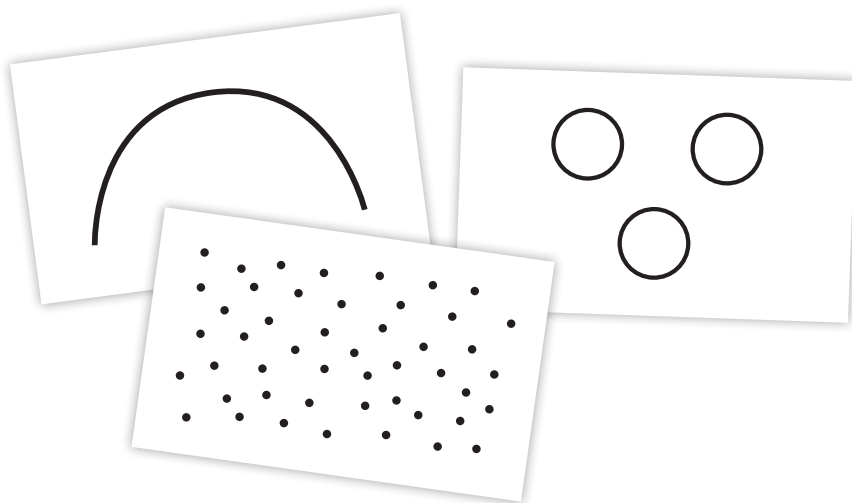

Piktogrammerne er fra bogen *Årets gang i spirekoret* (Bille, 2008).

FOKUSØVELSER

Fokusøvelser kan anvendes til at binde timens elementer godt sammen. Det kan være små start/stop-øvelser, stemmeøvelser, musikalske lege m.m., der visker tavlen ren og gør eleverne klar til næste punkt.

IDEER TIL FOKUSØVELSER

Væk din krop: Gå rundt i vrimmel, og ryst alle kropsdele hver for sig – sæt lyd på bevægelserne. »Smør creme på kroppen« med lyd på (se også side 16). Gnid hænderne mod hinanden med strakte arme, mens du kører armene rundt.

Sæt kroppen i gear: Stå godt og solidt på fødderne og ryst kroppen fra 1. til 10. gear. 1. er den mindste bevægelse og 10. den største. Læreren kan »kalde« et gear eller lade en elev bestemme, hvilket gear man starter og slutter i.

Send raketter til vejrs: I rundkreds rækker alle hænderne ind mod midten, og på tegn fra læreren eller en elev sender man en lyd, fx »hey«, »wow«, »wau« eller lignende mod loftet.

Spejlbilleder: Eleverne står overfor hinanden to og to. En elev laver bevægelser (styrer) og en anden spejler bevægelserne.

Send klap rundt i kreds: I rundkreds sendes et klap rundt i roligt tempo uden fast puls. Udviklingsmuligheder:

- Fast puls
- Hurtigt tempo
- Skift retning

Imitation: Klap, tramp, stemme, bodypercussion, bevægelse – alt, der kan imiteres, kan bruges som en »show, don't tell«-overgang. Det kan være improviseret, og læreren kan bruge det, der opstår i rummet på en konstruktiv måde og således undgå kedelige anvisninger for i stedet at holde flowet.

DISPOSITION OVER MUSIKTIMEN

En måde at disponere sin musiktime er ved at planlægge sine lektioner efter et kassesystem. Kassesystemet kan hjælpe med at skabe struktur for både musiklærere og elever ved blandt andet at indføre musikalske ritualer, fx en fast velkomst- og farvelsang samt fokus på både nyt og kendt materiale.

Modellen skal forstås på den måde, at de orange kasser ligger fast, mens de blå kan flyttes rundt.

GODT I GANG Krop- og stemmeopvarmning Velkomstsang Fokus- og energiovelser	NYT STOF Nyt repertoire Nye færdigheder	JOKEREN Koncentration Teori, noder, rytmer osv. Klassens yndlingssang Solfa- og rytmelege	KENDT STOF Kendt repertoire I dybden med det indstuderede Videreudvikling Nå til mestringsniveau	AFRUNDING Farvelsang Afspænding Afsluttende ritual
--	--	--	---	--

Kasserne behøver ikke at være lige store i hver time, men det er væsentligt at gøre sig overvejelser omkring, hvor længe læreren (og klassen) kan blive i hver aktivitet, før elevernes opmærksomhed daler. I de mindste klasser vil 8-10 minutters nyt stof fx ofte være rigeligt, og resten af timen kan bestå af musikalske ritualer, faglige lege og videreudvikling af allerede kendt stof.

Imellem de forskellige kasser kan læreren vælge at bruge fokussamlere til at komme godt fra en aktivitet til den næste, se fx ovenstående øvelser.

Ved at strukturere sin musiktime efter kassesystemet kan lærerens forberedelsestid blive mere overskuelig. Faste elementer i timen skaber genkendelighed, hvilket ofte vil føre til mere ro. Og når der ikke er for mange nye elementer i hver time, kan læreren i højere grad fokusere på at udvikle og sikre kvaliteten af aktiviteterne. I det følgende gennemgås hver kasse i systemet.

GODT I GANG

Som en begyndelse på timen kan læreren vælge at indføre faste startritualer og sikre, at eleverne lander godt i krop, sind og stemme, inden timen for alvor går i gang.

En velvalgt velkomstsang sætter en god ramme for timen, og i navnesange får hver elev lov til at blive set og hørt i et lille øjeblik. Læreren kan nå at få øjenkontakt med hvert barn og møde dem i øjeblikket. Der er mange fordele ved at synge den samme velkomstsang over en længere periode, fordi den således kan udvikles med flere musikalske parametre, i takt med at eleverne bliver bedre til sangen. Find også inspiration til aktiviteter i kapitel 2 og 3.

Et rytmeklap eller en goddag-sanglek har den fordel, at den hurtigt fremmer fællesskabsfølelsen i klassen. Mange af den slags lege fungerer samtidig som »icebreakers«, det vil sige aktiviteter, der får os til at grine/lege/fejle sammen og således bryde isen.

Et fast punkt med opvarmning giver mulighed for at sikre gode krop- og stemmevaner for både elever og lærer. Det kontinuerlige arbejde med »instrumentopbygning af stemmen« er afgørende for at udvikle børnenes udtryksmuligheder og stemmemæssige formåen. Se kapitel 1 for inspiration til aktiviteter. Ligeledes indeholder punktet Godt i gang såkaldte fokus- og energiøvelser, som bidrager til at styrke elevernes koncentration, samarbejdsevner, risikovillighed, musikalitet m.m. Find også ideer til fokusøvelser oven for og i kapitel 1.

NYT STOF

På dette tidspunkt i timen kan det være godt at introducere eleverne for noget nyt. Det kan være nyt repertoire (se også kapitel 2), eller det kan være nye færdigheder som pulstræning, flerstemmighed, musikalsk skaben m.m. Vær opmærksom på, at en sang kan være ny forholdsvis længe. Måske arbejder I med A-stykket i nogle uger og går så videre til B-stykket i nogle uger. Så lærer I måske en bodypercussion-figur, arbejder med den i nogle uger og sætter den sammen med A- og B-stykket. Så lærer I en solfa-stemme og arbejder med den i nogle uger osv. Udviklingsmulighederne er mange, og det er i det dybdegående, varierede metodiske arbejde, læreren for alvor kan sikre kvaliteten af undervisningen.

JOKEREN

I denne del af timen kan læreren arbejde med det »ekstra«, der giver mening i forhold til forløbet. Det kan være aktiviteter, der styrker særlige fagområder, fx rytmediktat, solfa-lege, nodelære, lytteaktiviteter, eller det kan være aktiviteter med et særligt pædagogisk formål, fx fordybelse, gruppearbejde, en »gulerod«, som øger klassens motivation mv.

KENDT STOF

Her kan der videreudvikles på det repertoire, som er blevet arbejdet med længe nok til, at eleverne for alvor kan alle dets dele. Find inspiration til det i kapitel 3. Det er i arbejdet med det kendte repertoire, at læreren for alvor har mulighed for at sikre bredt forankret læring i musikfaget, og det er her, eleverne får en oplevelse af for alvor at mestre faget.

AFRUNDING

På samme måde som velkomstsangen sætter en god ramme for en musiktime, sætter en velvalgt farvelsang et fint punktum. Det kan være godt at overveje, hvilke kvaliteter farvelsangen skal have. Skal den bidrage til at få eleverne i ro, inden de bevæger sig videre til resten af dagen, skal den sikre en god og glad slutning på timen, skal den arbejde med nogle af de musikalske færdigheder, læreren har særligt fokus på?

I nogle klasser fungerer det godt som farvelritual, at børnene giver hinanden massage til stille musik eller ledes igennem en kort, guidet tankerejse. Sådanne aktiviteter fremmer fællesskabsfølelsen og sender eleverne godt ud i skolevirkeligheden igen.

MUSIKLOKALET

Det er ikke kun musiklokalets størrelse og mængden af udstyr, som er afgørende for den gode musiktime. Musiklæreren og elevernes fysiske placering i rummet kan også bidrage til udbyttet af undervisningen og flowet i timen. Derfor er det en god idé at gøre sig nogle konkrete overvejelser om opstillingen i rummet: Sidder eleverne fx på stole, på måtter, og har de faste pladser?

I arbejdet med sang, bevægelse og læring vil det ofte være en hjælp, at eleverne har både en siddeplads og rum til at bevæge sig. Hvis læreren skal bruge klaver, tavle eller andre hjælpemidler, skal det også tænkes ind. Læreren må derfor lægge en plan for organiseringen i rummet, så opstillingen bliver så enkel som muligt og ikke kræver for meget omorganisering i løbet af timen.

Overvej også, hvordan eleverne kommer hen til musiklokalet. Går de i takt, eller synger de ned til lokalet? Går de tilfældigt ind i rummet, eller er der nogle retningslinjer? Jo hurtigere de gode vaner med at komme godt ind i musiklokalet implementeres, jo bedre afsæt får læreren til at lave den gode musiktime.

Konkrete ideer

- Faste pladser i musiklokalet.
- Faste ritualer for alt, der går igen i alle timer – fx placering af overtøj, skamler, startsang, slutsang, oprydning osv.
- Gentag fælles aftaler, inden eleverne bevæger sig til musiklokalet.
- Hav faste gå-makkere eller fast gå-række ned til musiklokalet.
- Syng en gå-sang eller remse. Fx »Jeg ka' li at gå« eller »Den venstre fod«.
- Signaler: Brug lyttetegn og signaler i løbet af timen, fx »kaninører«, »klappe-signal«, »rytme-imitation«, en fast »call and response«-sang – fx Backstreet boys »Everybody« osv.
- Gør turen til en leg: Brug jeres fantasi, og leg fx »turistføreren«, »listende tyve« eller lignende på vej til musiklokalet.
- Brug piktogrammer, der viser, hvad der skal ske i timen.

TIP!

Find videoer til »Jeg ka' li at gå« eller »Den venstre fod« og mange andre sange på: sbl.sangenshus.dk/bog

Der er også god inspiration at hente i Birgitte Schades bog *Mere musik – Mindre skældud*.

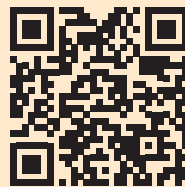

FORBEREDELSE

Den faglige forberedelse til musiktimens indhold handler ikke nødvendigvis om at øge mængden af nyt (tidskrævende) repertoire. Der er nemlig vigtig musikalsk kvalitetsarbejde i at sigte efter at udvikle og blive bedre til de sange, som klassen allerede arbejder med.

Når læreren forbereder sig til en given sang, må forberedelsen derfor i høj grad handle om at finde frem til den mest frugtbare indlæringsmetodik, at sikre en god progression i arbejdet med sangen, at overveje, hvilke metoder der kan sikre kvaliteten af sangen, og at planlægge, hvilke faglige færdigheder og mål der skal opnås. Se også kapitel 2, Nyt repertoire, og kapitel 3, Kendt repertoire.

Læreren kan med fordel bruge præcis den samme lektionsplan med samme indhold af materiale i mange uger i streg.

Lærerens forberedelse er også alt det, der ligger uden om den direkte undervisning. Har læreren et særligt fokus for undervisningen, vil det være godt at informere klassens øvrige lærere eller støttelærere/pædagoger, der kan være tilknyttet.

REDSKABER TIL HJÆLP I FORBEREDELSEN

Her har vi samlet tre redskaber, som hver især bidrager til at skabe overblik og struktur i forberedelsen af musikundervisningen. Alle tre redskaber findes på: sbl.sangenshus.dk/bog



Disposition over musiktimen

Uge:

GODT I GANG	NYT STOF	JOKEREN	KENDT STOF	AFRUNDING
-------------	----------	---------	------------	-----------

Uge:

GODT I GANG	NYT STOF	JOKEREN	KENDT STOF	AFRUNDING
-------------	----------	---------	------------	-----------

Uge:

GODT I GANG	NYT STOF	JOKEREN	KENDT STOF	AFRUNDING
-------------	----------	---------	------------	-----------

Uge:

GODT I GANG	NYT STOF	JOKEREN	KENDT STOF	AFRUNDING
-------------	----------	---------	------------	-----------

FRA BOGEN **GLADE STEMME**R I SKOLEN © SANGENS HUS, 2023

Indstuderingssolen

En måde at få et godt overblik over sin indstudering er ved at tegne en indstuderingssol. Den samme indstuderingssol vil kunne bruges på et hav af sange, og forberedelsen kommer derfor læreren til gode i lang tid.

Du kan finde et eksempel på en udfyldt indstuderingssol på side 33.

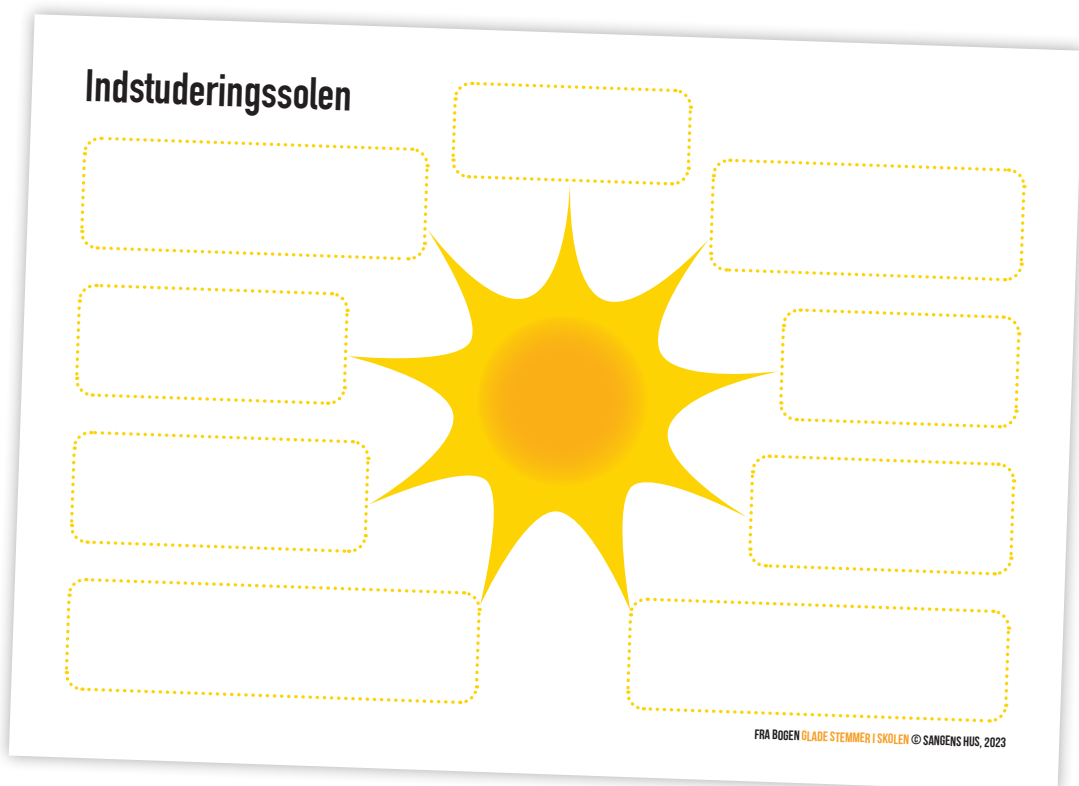

Årshjul

Årshjulet bruges som overblik over, hvilke sange/aktiviteter eleverne skal lære i løbet af året. Hvis ønsket er at give sig i kast med en sang, hvor der beregnes et forløb på otte uger, kan denne sang indskrives i årshjulet hen over otte uger. Hvis ønsket er et fast, kontinuerligt arbejde med solfa, skrives dette ind for alle lektioner i løbet af året. Dette kan være en hjælp til at sikre, at man får afsat den tid, det rent faktisk kræver at gennemføre de aktiviteter, der sættes i gang i musikundervisningen. Husk at tage højde for uger, hvor musikundervisningen er aflyst.

Skemaet kan ligeledes være en hjælp til at få overblik over fx årstidsrepertoiret, så man kan gå i gang med det tids nok til, at eleverne når at lære det ordentligt. Det kan anbefales at indskrive alle forløb, på forhånd planlagte aktiviteter og andet, der skal bruges tid på i musikundervisningen. På denne måde kan man danne sig et realistisk billede af den tid, der er til rådighed, og derved undgå at starte en sang/aktivitet op med eleverne, som ender med aldrig rigtig at blive til noget. Det kan nemlig ofte være en energidræber for både lærer og elever.

Årshjul

UGE	REPERTOIRE	AKTIVITET	EMNE	SÆRLIGT FOKUS
32				
33				
34				
35				
36				
37				
38				
39				
40				
41				
42				
43				
44				
45				
46				
47				
48				
49				
50				
51				
52				
01				
02				
03				
04				
05				
06				
07				
08				
09				
10				
11				
12				
13				
14				
15				
16				
17				
18				
19				
20				
21				
22				
23				
24				
25				
26				

KAPITEL 8

MERE INSPIRATION

MUSIK MED AFSTAND

»Musik med afstand« blev udviklet af Sangens Hus i starten af 2020 under Covid-19-pandemien.

»Musik med afstand« består af en række videoer, der hver viser en sang eller en øvelse, som kan bruges i musikundervisningen – også udendørs og med afstand. Alle sange og øvelser har flere musikalske niveauer og dybder. Alt efter hvilket niveau klassen har, kan man som underviser nemt tilpasse sin undervisning og udforske sangens potentiale med eleverne.

Formålet med materialet er at give skolernes musikundervisere ny inspiration, faglige redskaber og nye perspektiver på, hvordan man med udgangspunkt i blandt andet sang og bevægelse og med fokus på metoder og udvikling fortsat kan give kvalitetsbaseret musikundervisning i en forandret hverdag.

Find det omfattende materiale på sbl.sangenshus.dk/musik-med-afstand-2.



FLERE SANGE

Når de forskellige metoder til arbejdet med sang for alvor begynder at grundfæste sig, åbner der sig en verden af muligheder med nye sange, læreren ønsker at præsentere sine elever for. Sangene bliver mere end blot et stykke repertoire, der skal læres, eller en fællessang fra sangbogen. De bliver en mulighed for at arbejde med hele paletten af de faglige mål i musikfaget. Og som tidligere nævnt reduceres lærerens forberedelsestid. Desuden vil det som oftest betyde bedre koncentration og større engagement blandt eleverne.

Gå på opdagelse på sbl.sangenshus.dk, og find endnu flere sange, metodevideoer og ideer til musikundervisningen.



Herunder gives henvisninger til sangprojekter, som er udviklet af Sangens Hus i samarbejde med en række aktører. De indeholder alle sange, metoder og forslag til at sikre progression og faglighed i arbejdet med børn i alle aldre og deres voksne.

PRIMÆRT FOR INDSKOLING

- **Sangglad Sådan**
Find metodevideoer til god praksis i arbejdet med sang og de mindste. Materialet er målrettet førskolebørn: sangglad.dk/saadan
- **Sangglad sangbog**
Find videoer med sange, der er lige til at synge med på for de mindste. Materialet er målrettet førskolebørn: sangglad.dk/sangbog-sange
- **KulturSpirerne**
Find videoer med inspiration til sang, dans og billedkunst for de mindste. Materialet er målrettet førskolebørn: kulturspirerne.dk

PRIMÆRT FOR MELLEMRIN OG UDSKOLING

- **SANS**
Find inspiration til en fusion af sang og dans i »SANS – hold hjernen frisk«. Metoden er udviklet til ældre, men kan med metodiske overvejelser bruges til børn på mellemtrinnet og udskoling. Se mere på: sangenshus.dk/sans
- **Guidet fællessang**
Find inspiration og print manualen til metoden Guidet fællessang. Materialet er udviklet til biblioteksbrugere herunder også særligt sårbare borgere. Guidet fællessang kan med metodiske overvejelser bruges til børn på mellemtrinnet og udskoling. Se mere på: guidetfaellessang.dk

PRIMÆRT FOR UDSKOLING – PÅ ALVERDENS SPROG

- **Sangfællesskaber for alle**

Find sangbog og metodevideoer til sange fra store dele af verden med enkel flerstemmighed og bodypercussion. Flere sange og ideer kan med metodiske overvejelser bruges til udskoling og valgfag. Materialet er oprindeligt udviklet til unge og voksne nydanskere og gammeldanskere, der ønsker fællesskab gennem sang: sangfaellesskaber.dk/om/ressourcer/

- **Tre sange oversat til 12 sprog**

Find tre danske fædrelandssange oversat til 12 sprog på [Alsang.dk](http://alsang.dk). Sangene »En lærke letted«, »I Danmark er jeg født« og »Jutlandia« kan også synges på arabisk, engelsk, færøsk, fransk, grønlandsk, hebræisk, kinesisk, kurmancî, spansk, tyrkisk, tysk og urdu. I kan også prøve metoden Guidet fællessang på disse sange: alsang.dk/modersmaal/

REFERENCER

LITTERATUR

Bille, D. (2008). *Årets gang i spirekoret*. Dansk Sang.

Boysen, P. & Enevold, M. (2010). *Børnekor med poesi og bevægelse: Kanonsange og sanglege*. Dansk Sang.

Fris, T. & Thorning, K. F. (2014). *Icebreakers*. Postyr Project.

Schade, B. (2018). *Mere musik – mindre skældud. Et fundament for den gode musikundervisning*. Dansk Sang.

HJEMMESIDER

videncenterforsang.dk

sbl.sangenshus.dk

NOTER

A series of horizontal dotted lines for writing notes.

»Forskning viser, at børn, som jævnligt synger sammen, får styrket selvværd og sociale kompetencer. Det er også påvist, at når man med sang og bevægelse i skoledagen aktiverer begge hjernehalvdele og får pulsen op, understøtter det elevernes læring ved at styrke deres koncentrationsevne, kropsbevidsthed og sproglige udvikling.«

FRA BOGENS INDLEDNING

Glade stemmer i skolen – sang, bevægelse og læring er en håndbog til dig, der underviser i musik i grundskolen.

Bogen ønsker at bidrage til at øge og forankre en sangkultur, så eleverne opnår en dybere musikforståelse, lærer flere sange at kende og kommer til at synge mere og bedre.

Til det formål præsenterer bogen en række faglige metoder, og hvert kapitel byder på konkrete øvelser, metoder og redskaber til arbejdet med:

- Stemmen
- Nyt og kendt repertoire
- Puls og rytme
- Flerstemmighed
- Musikalsk skaben
- Den gode musiktime

Bogen er udviklet i forlængelse af det praksisnære kursusforløb »Sang, bevægelse og læring« (SBL) for lærere og pædagoger, men kan bruges af alle, der ønsker inspiration og faglige perspektiver på musikundervisningen i grundskolen.

På sbl.sangenshus.dk finder du sange, øvelser og metodevideoer til bogen og endnu flere ideer til din undervisning.